

INFORME DE **GESTIÓN**ETCAR 2025



Alcaldía Mayor de
Cartagena de Indias





CAPITULO#1

JÓVENES
TRANSFORMADOS
EN ARTESANOS
DEL PATRIMONIO



Resumen Ejecutivo 2025: Un Año de Maestría



Jóvenes certificados en procesos de formación técnica.



Jóvenes certificados en procesos de formación complementaria.

Financiados y apoyados a través de convenios estratégicos con aliados fundamentales:



Alcaldía Mayor de
Cartagena de Indias



Culturas

El Embudo del Talento: Seleccionando la Excelencia

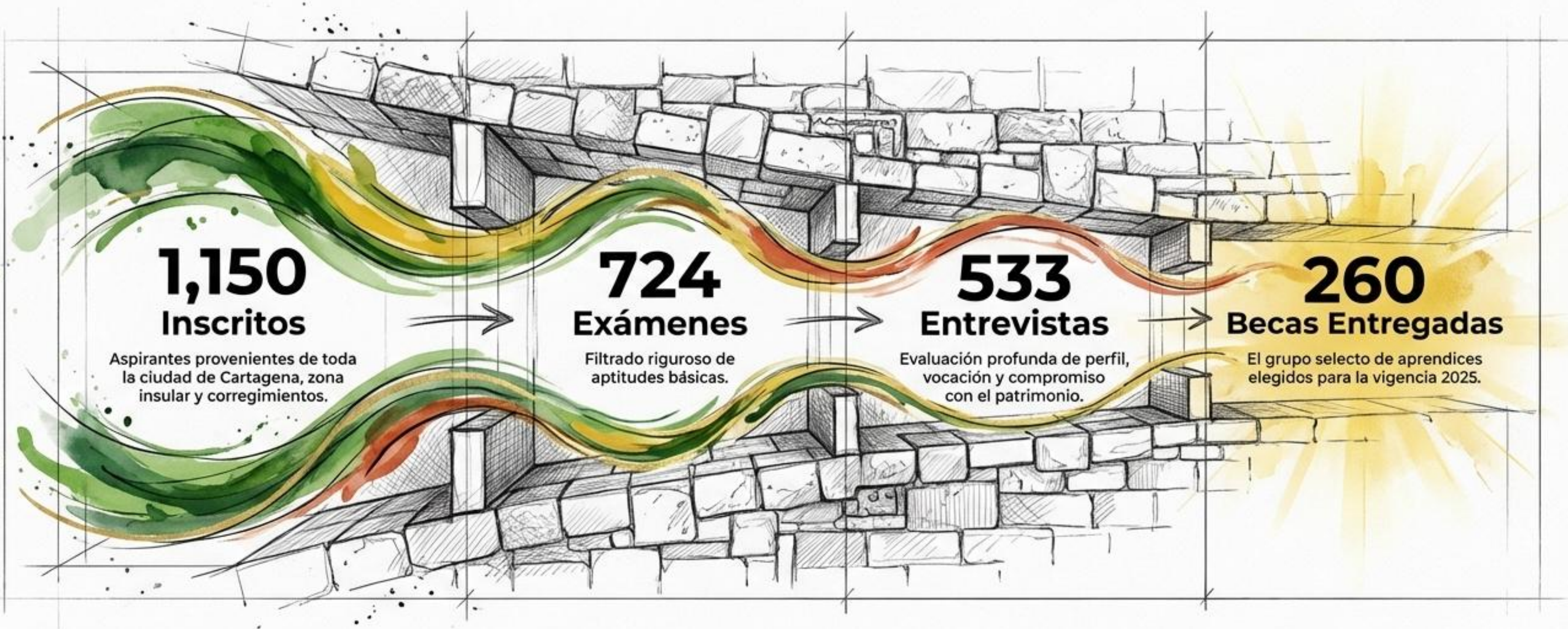

El Aula es el Patrimonio: Intervención en las Fortificaciones

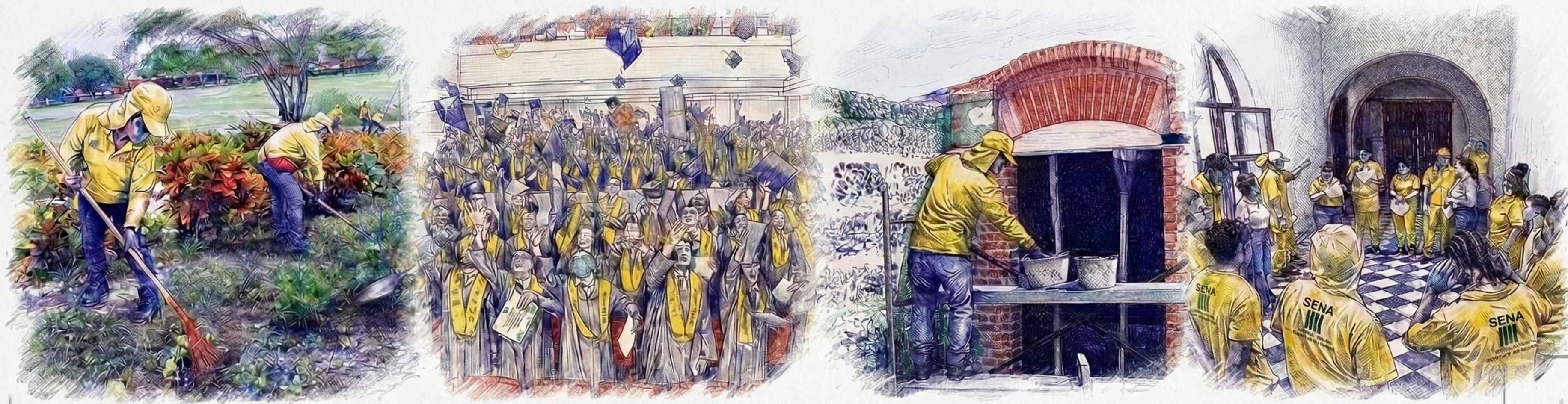

El Escenario de Práctica

Los aprendices ejecutaron una aitisima actividad práctica realizando el mantenimiento directo de los Sectores 1 y 2 de las fortificaciones de la ciudad. El monumento histórico funcionó como su aula principal.

El Fruto del Esfuerzo

Tras dominar las competencias teóricas, prácticas y transversales, la institución certificó el 19 de Diciembre de 2025 a una nueva generación de guardianes del patrimonio.

Impacto Demográfico

258

jóvenes listos para el campo laboral
(168 Hombres / 90 Mujeres).

El Retorno Social: Jóvenes Vinculados Laboralmente

160 Egresados vinculados laboralmente de manera directa en proyectos de la ETCAR.

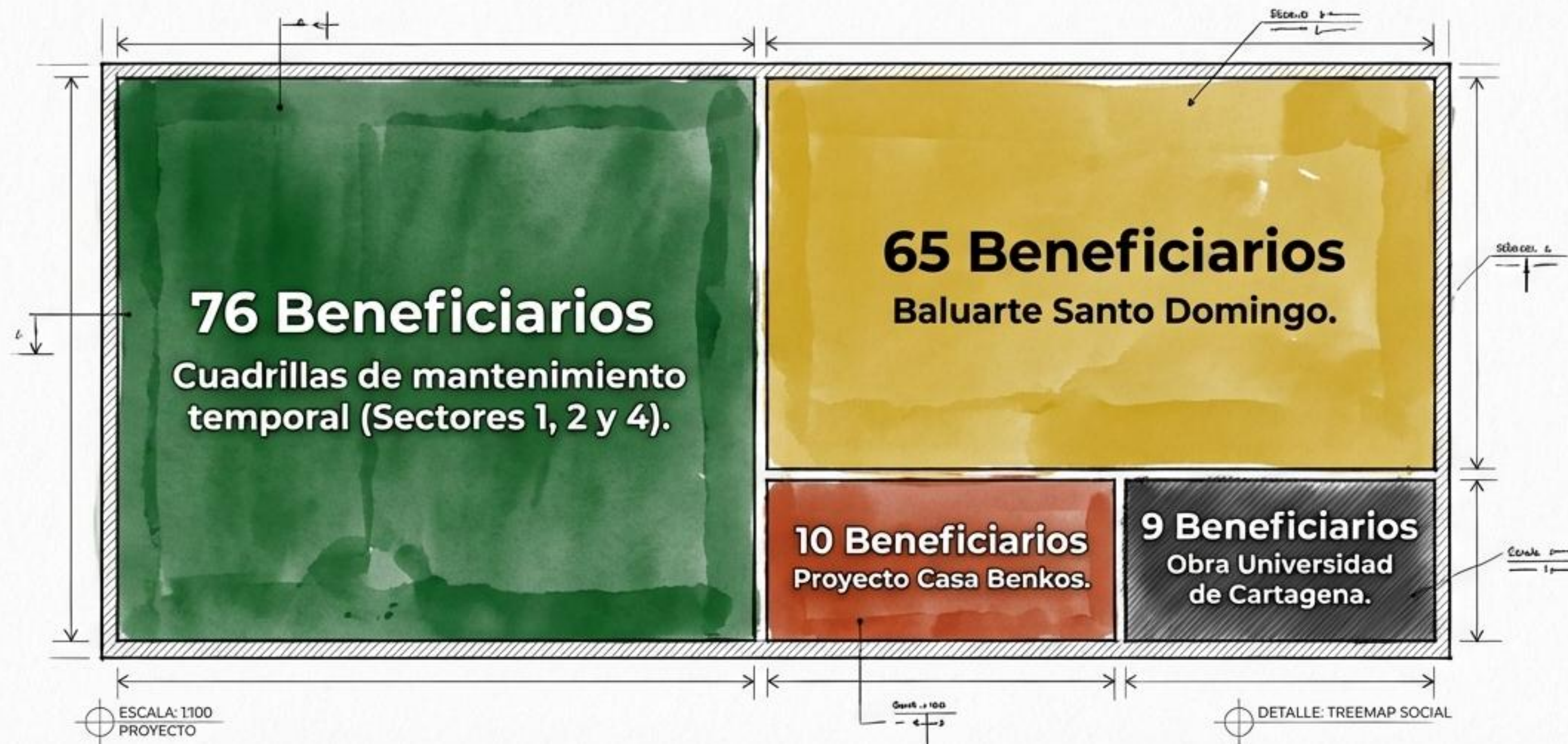

Intercambios académicos internacionales

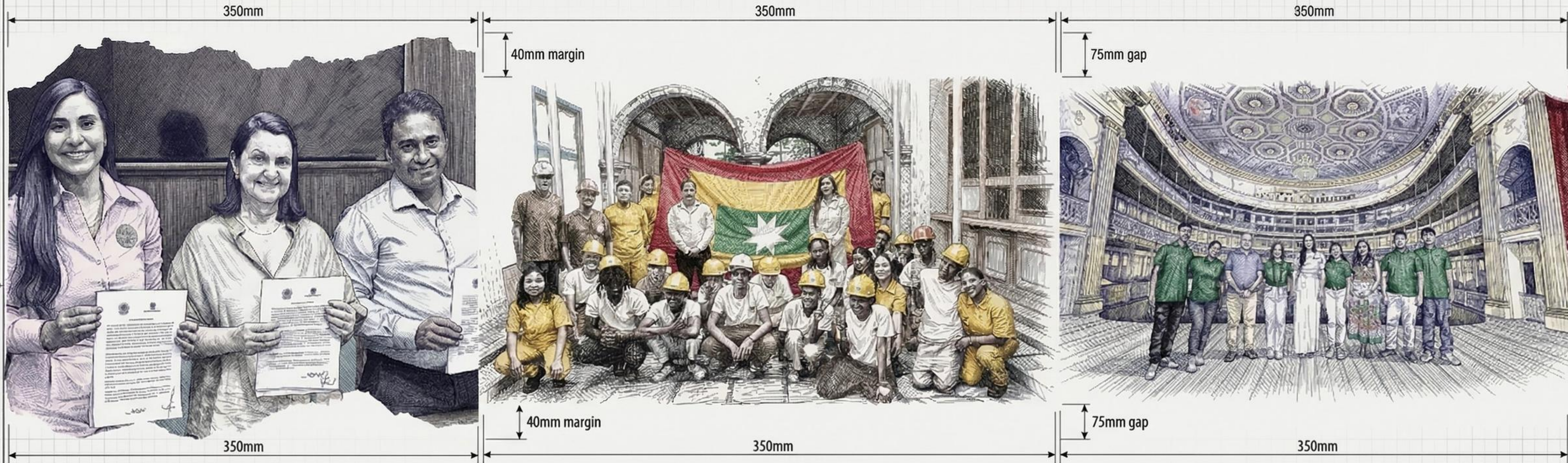

Intercambio académico entre aprendices de la Etcara y aprendices de las Escuelas Taller de La Habana y de Matanzas en Cuba. Durante la visita se firmó convenio de voluntades con la Oficina del Historiador de La Habana que permite aunar esfuerzos para beneficio de nuestros aprendices y egresados, en torno a las acciones que protejan el patrimonio.

PROYECTO:		
ESC:	N/A	FECHA:
		UA

Ejecución Plan de Desarrollo Distrital

Cartagena: Ciudad de Derechos.
Transparencia, educación y patrimonio.

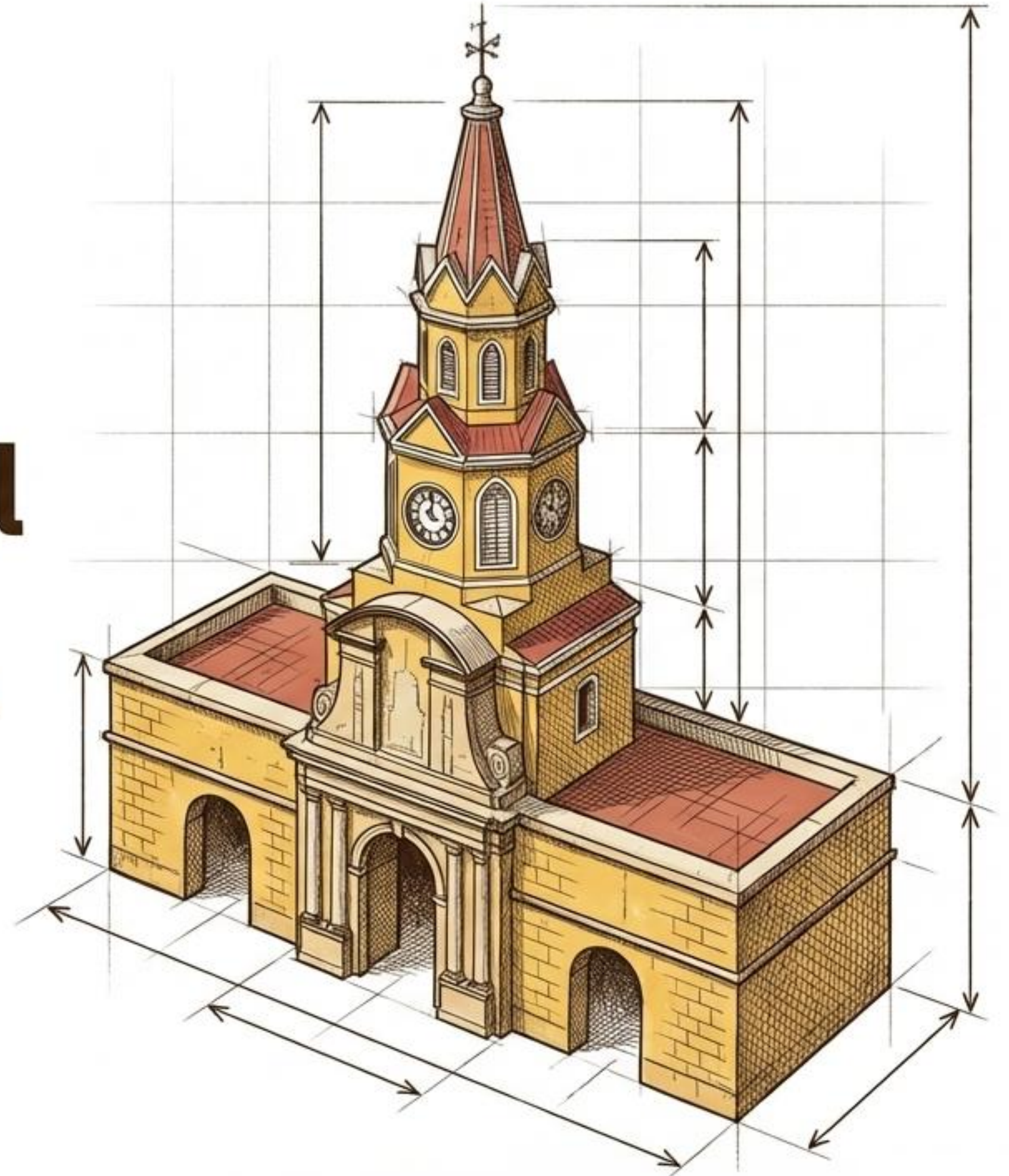

EJE 01 / EDUCACIÓN

Transformando el talento joven a través de nuestros oficios tradicionales

Programa: Formación técnica y complementaria en oficios.

Proyecto: Implementación del programa de formación integral Escuela Taller Cartagena de Indias del Distrito de Cartagena.

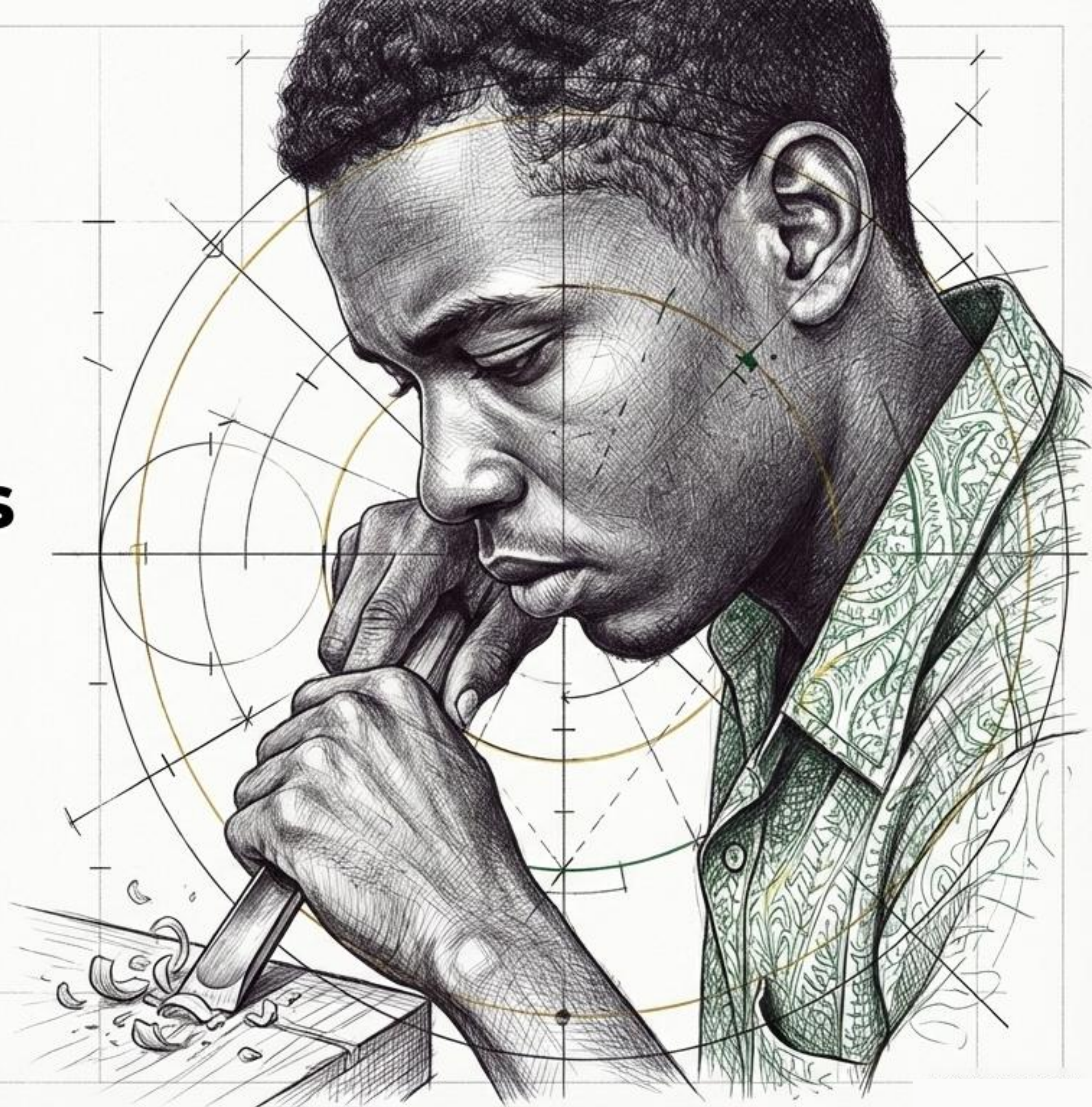

Tablero de Ejecución: Escuela Taller

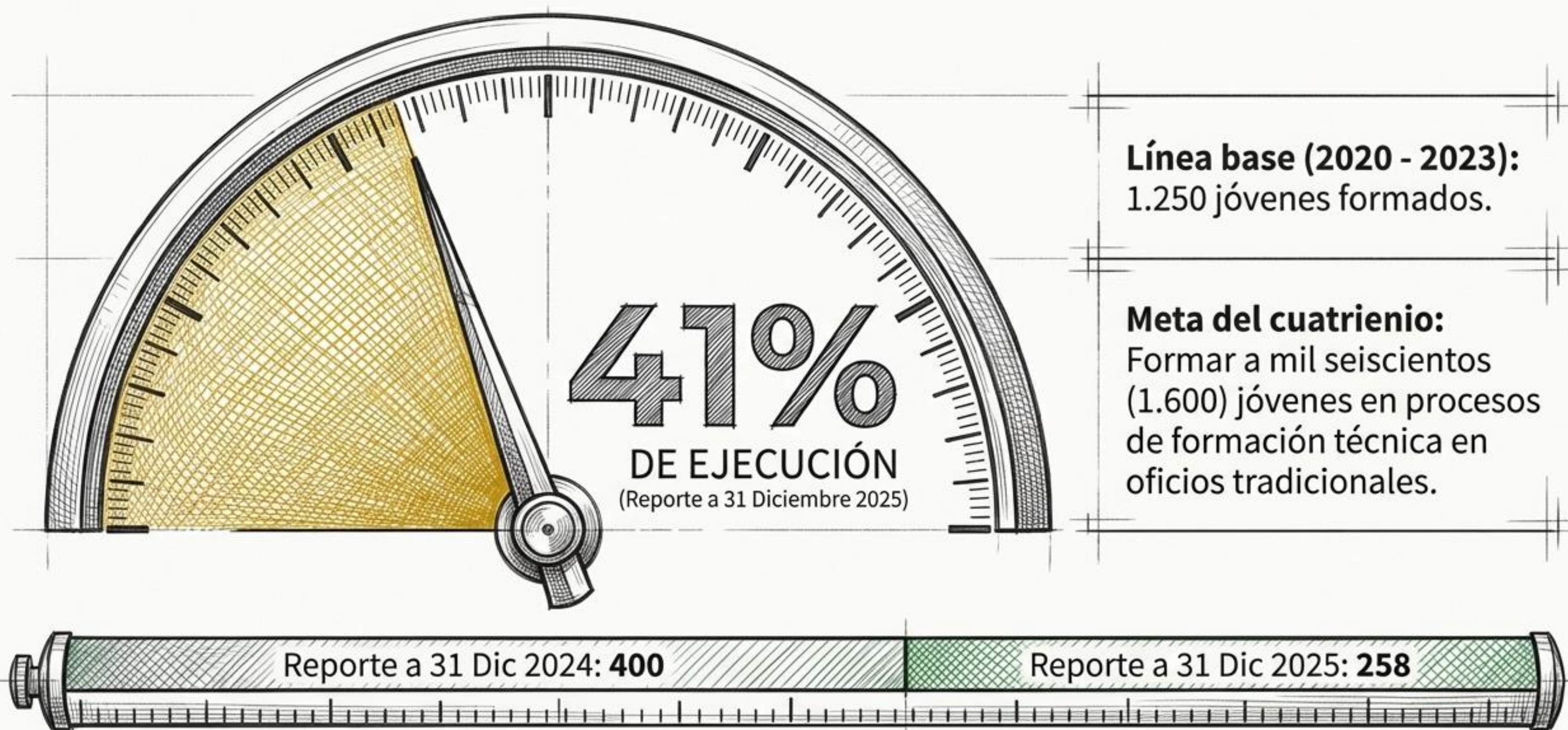

‘Recuperación y apropiación colectiva de nuestra historia’

Programa: Muralla para Todos.

Proyecto: Recuperación y apropiación colectiva del patrimonio cultural y la gobernanza territorial en el Distrito de Cartagena de Indias.



Ecosistema de Acción Cultural

1. Cátedra de patrimonio
Patrimonio Cultural

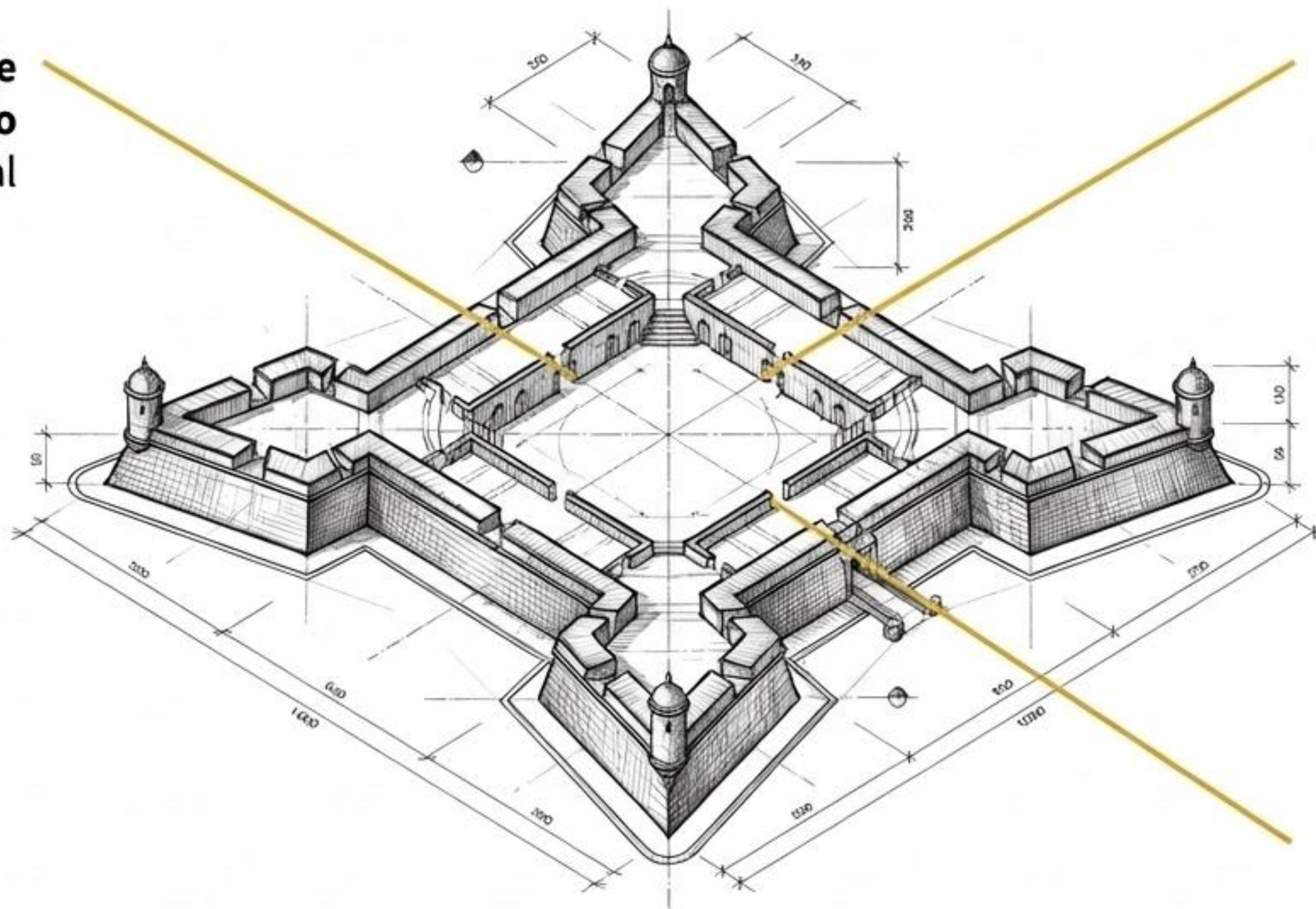

2. Programación muralla para todos

3. Feria de emprendimiento

Tablero de Ejecución: Apropiación Patrimonial

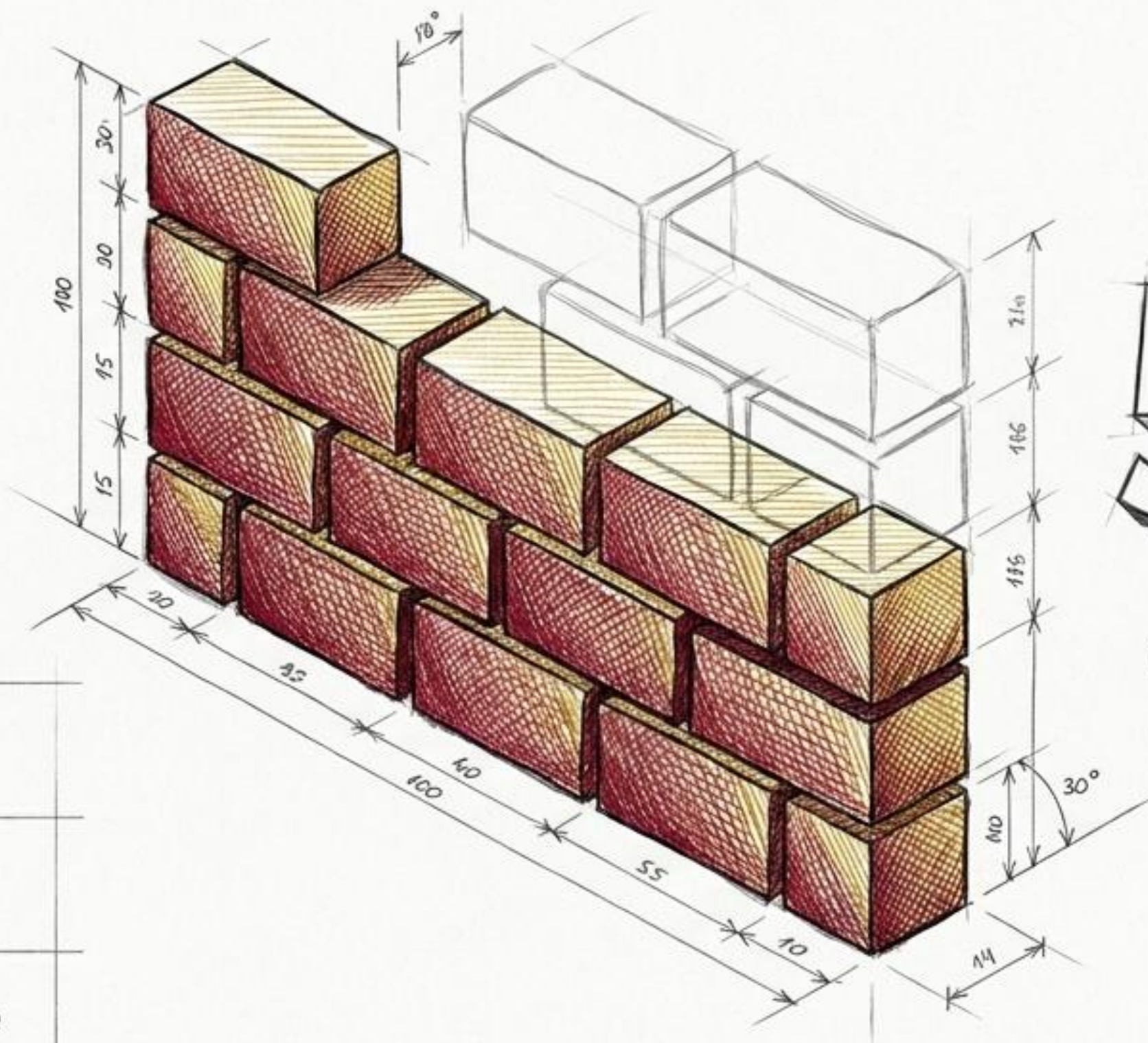

56%

DE EJECUCIÓN
(Reporte a 31 Diciembre 2025)

Línea base: 10 actividades culturales realizadas para la apropiación del patrimonio cultural.

Meta del cuatrienio: Realizar 16 actividades de apropiación del patrimonio cultural.

Estado actual: 9 actividades para la apropiación del patrimonio cultural de Cartagena realizadas.

Creadores de Futuro



La Escuela Taller Cartagena de Indias no solo restaura los muros históricos de nuestra ciudad; restaura el tejido social y el futuro de nuestra gente.



CONTEXTO
HISTÓRICO E
INSTITUCIONAL



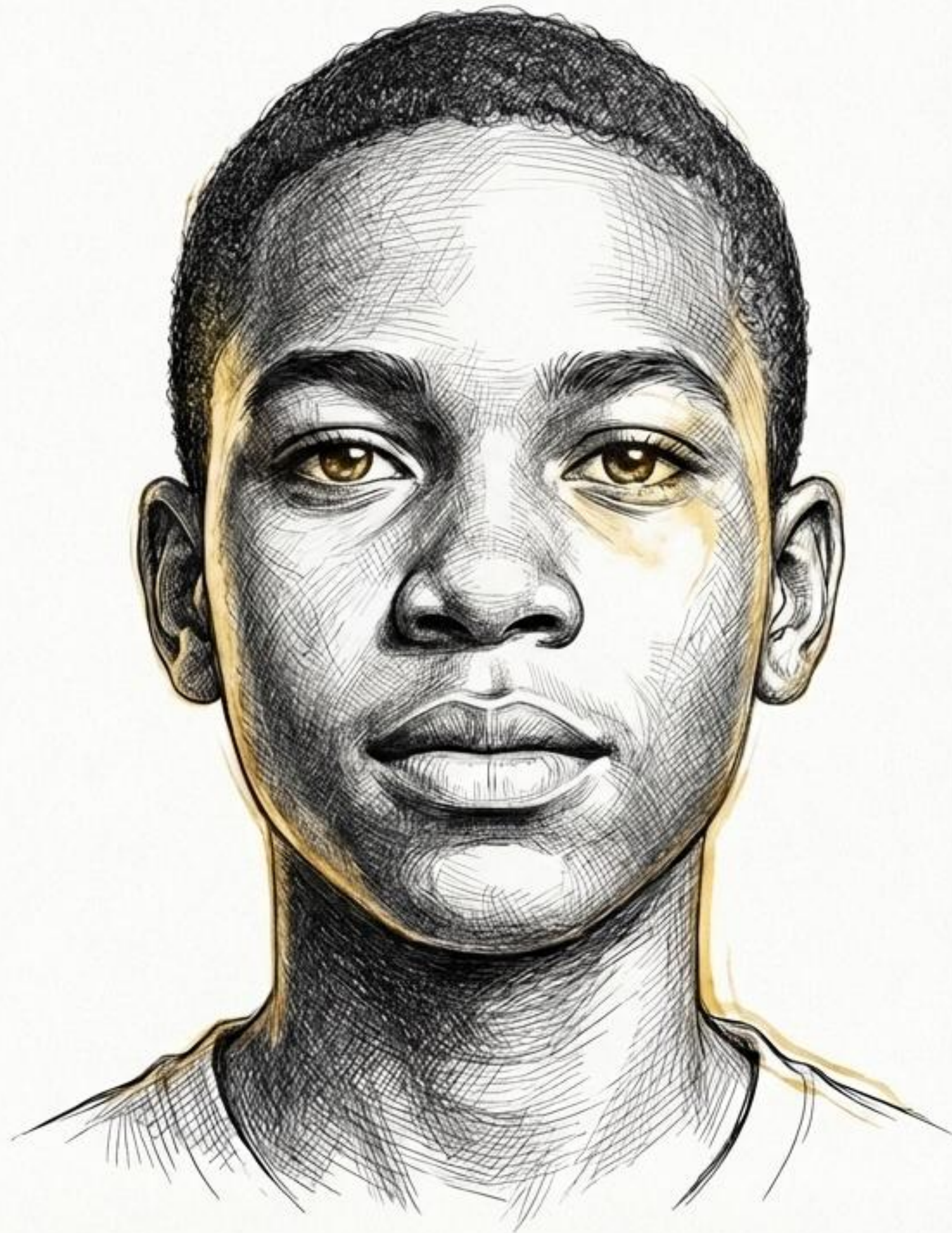

Tres Décadas Forjando Herramientas de Paz

33 Años
de trayectoria ininterrumpida en Cartagena.

~8,687 Jóvenes
formados históricamente en la
conservación del patrimonio.

70% Hombres / **30%** Mujeres
(Promedio histórico de impacto demográfico)

Dando preferencia a jóvenes vulnerables social y culturalmente de Cartagena y sus alrededores, transformamos el potencial humano a través de programas técnicos laborales y cursos complementarios.

Custodios de la Historia: El Mandato Institucional

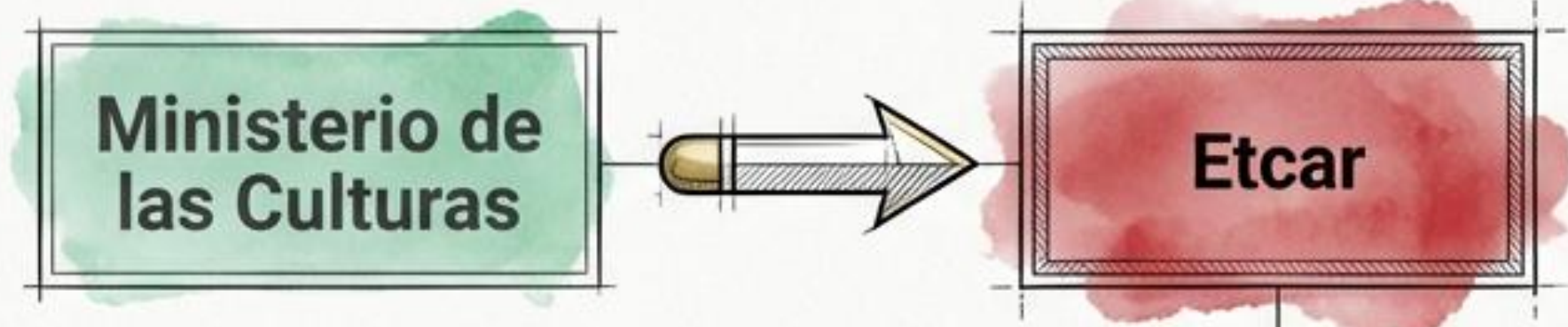

Protección: Administrar, conservar y restaurar los Bienes de Interés Cultural (BIC) de la Nación.



Puesta en Valor: Resaltar valores históricos, científicos y arquitectónicos.



Apropiación Social: Generar conexión viva entre la ciudadanía y su patrimonio.

Operación bajo el Comodato No. 2628 (firmado el 17 de mayo de 2024, con vigencia de 5 años), renovando el compromiso histórico iniciado en 2017.

El Motor de la Conservación: Un Modelo Autosustentable

1. Ingresos

Taquilla del Castillo San Felipe y aprovechamientos económicos temporales/permanentes.

2. Reinversión

Destinación del 100% de los recursos directamente al patrimonio.

3. Ejecución

Mantenimiento, protección y restauración estructural ininterrumpida.

4. Apropiación

Puesta en valor y divulgación, atrayendo más visitantes y reiniciando el ciclo.

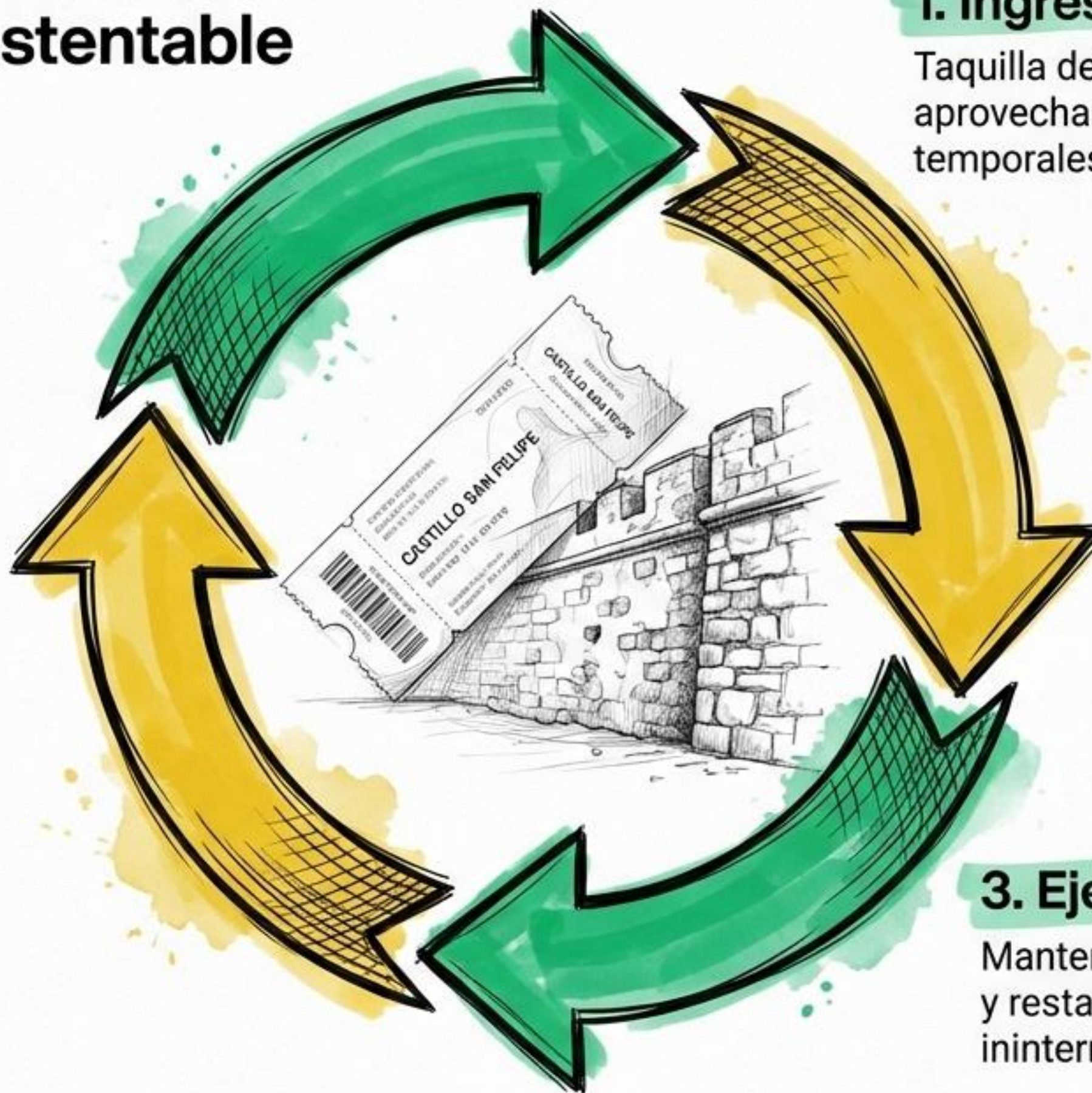

Gobernanza y Supervisión: El Comité Directivo

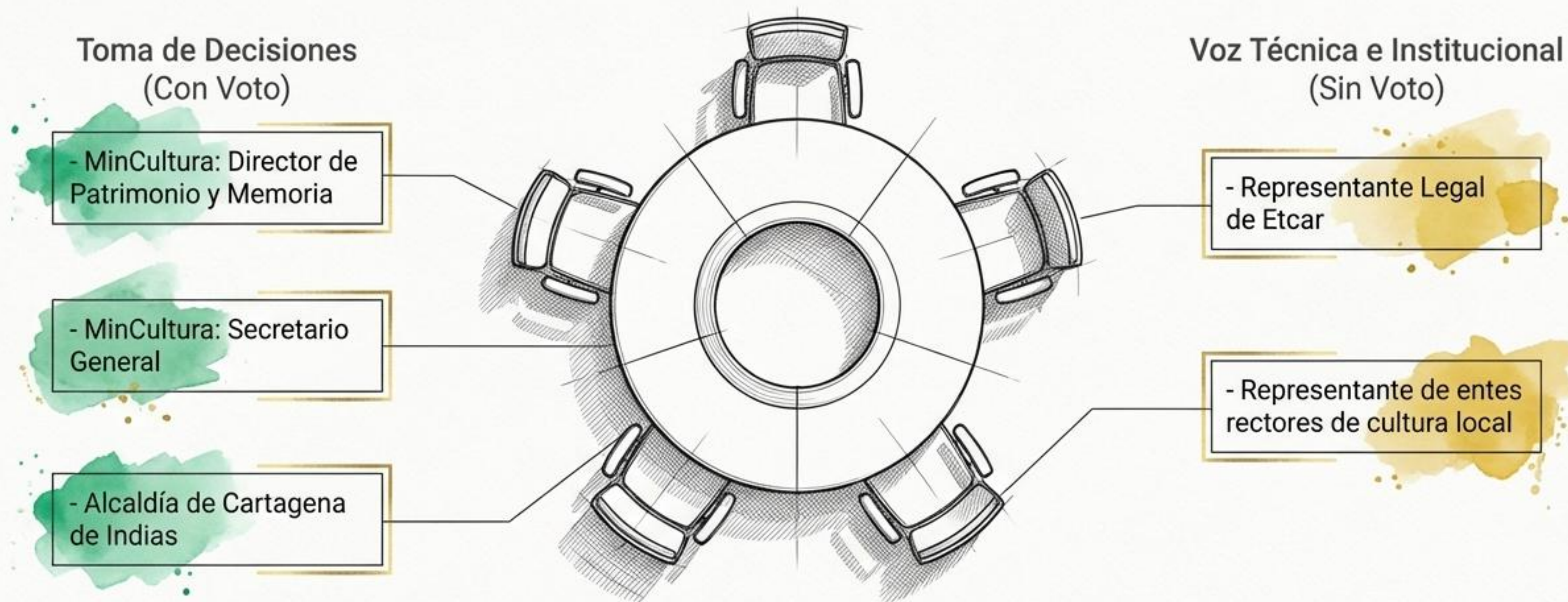

Rigurosidad: Sesiones mensuales de seguimiento técnico, administrativo y financiero, con vigilancia concurrente de entes de control regional y nacional.

Geografía del Patrimonio: Sectorización Estratégica

Sector 1 -
Centro Histórico y Arrabal de
Getsemaní

Sector 2 - Cerro de San Lázaro, La
Popa y Ciénaga de la Virgen

Sector 3 - Bahía Interior y Canal
de Bocagrande

Sector 4 - Canal de Bocachica e
Isla de Tierrabomba

Sector 5 - Isla de Barú



Tablero de Resultados: Ejecución de Planes



Plan de Acción
2025

Un cumplimiento casi total de los programas anuales de conservación y apropiación social (sobre 100% proyectado).



Plan Estratégico
2024-2029

Avanzando a paso firme en la visión a largo plazo (sobre un 43% proyectado para el corte actual).

Gestión Normativa: Actualización y Modernización

Enero 2025

(Res. 003)

Actualización de tarifas de ingreso a fortificaciones y agencias de turismo.



Junio 2025

(Res. 092 - V.10)

Ajustes normativos integrales para el Fuerte San Fernando, uso de baños y aprovechamientos temporales.



Impacto Estratégico: Estas actualizaciones, combinadas con el desarrollo de software propio para taquillas y control de talanqueras, garantizan el flujo de recursos para ejecutar el Plan Especial de Manejo y Protección (PEMP).

711.044

**personas transitaron por el Castillo
de San Felipe de Barajas en 2025**





Tarifa Plena (El Motor Constante)

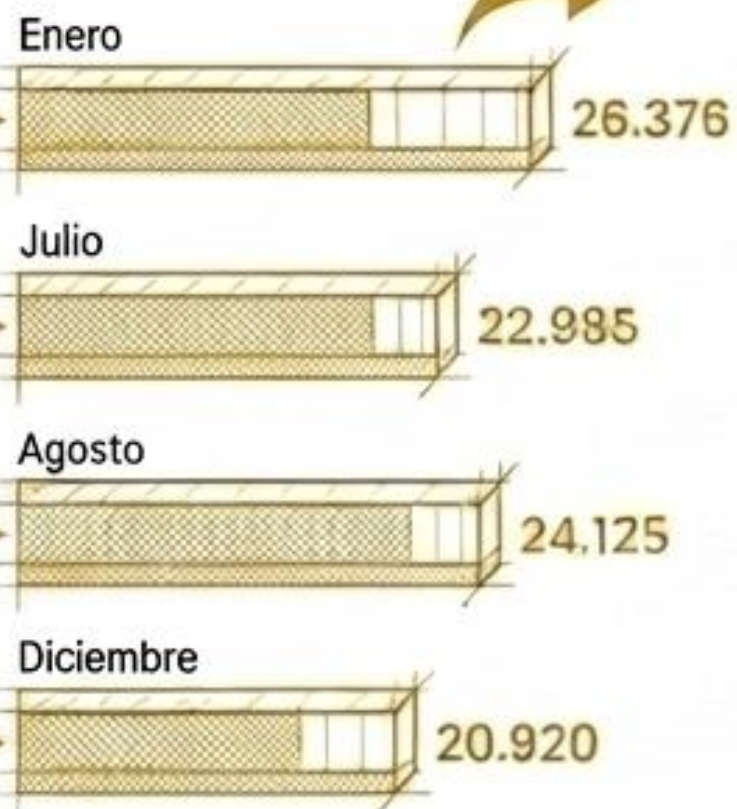

Promedio mensual estable, superando los 20k en temporada alta.

Turismo Nacional (El Impulso Vacacional)

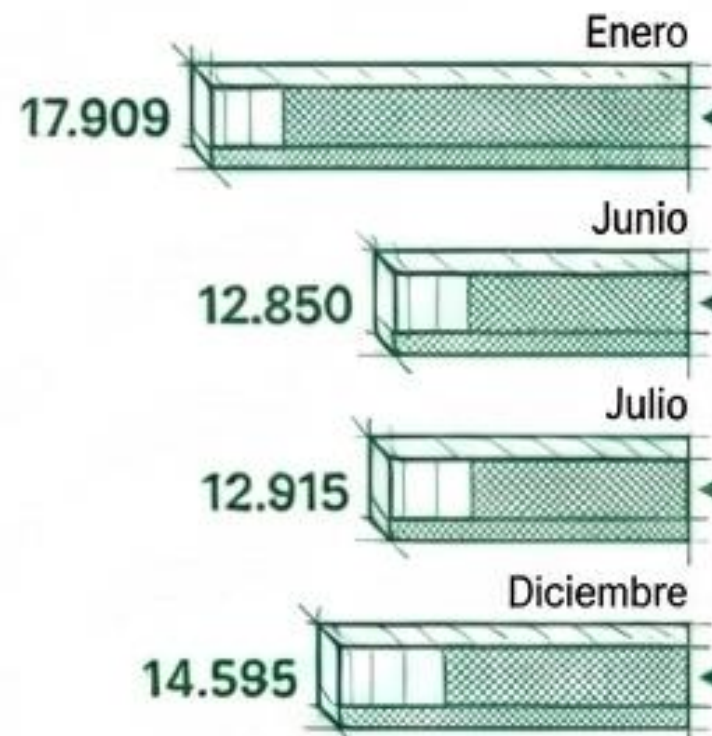

Salto dramático vinculado al calendario escolar y festivo.

Público Infantil (Niños 6 a 13 años)

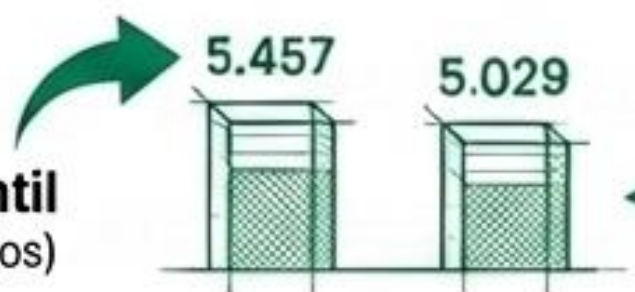

Comportamiento correlacionado al turismo nacional, máximo en Enero (5.457) y Julio (5.029).

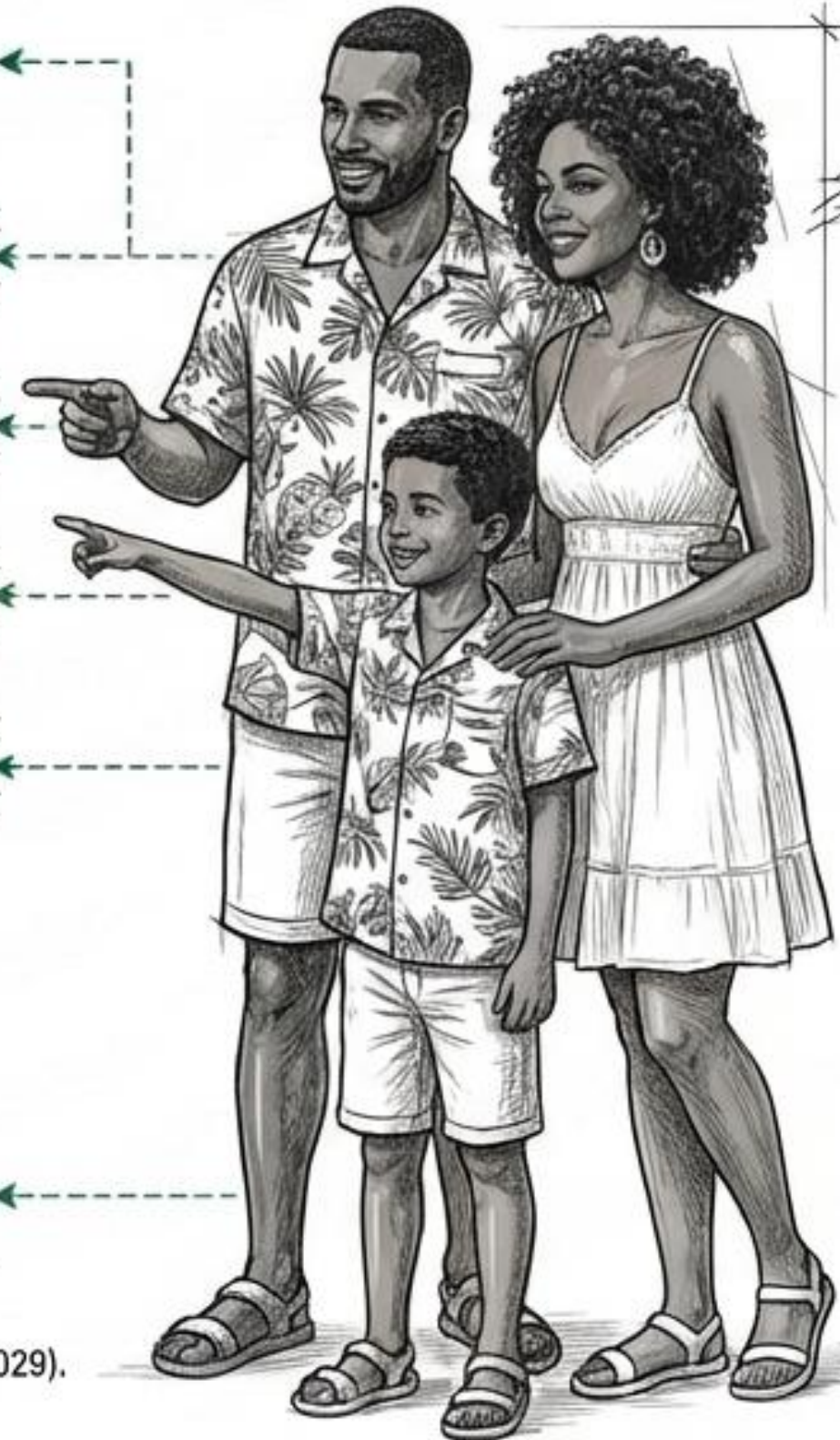

Agencias y rutas tradicionales

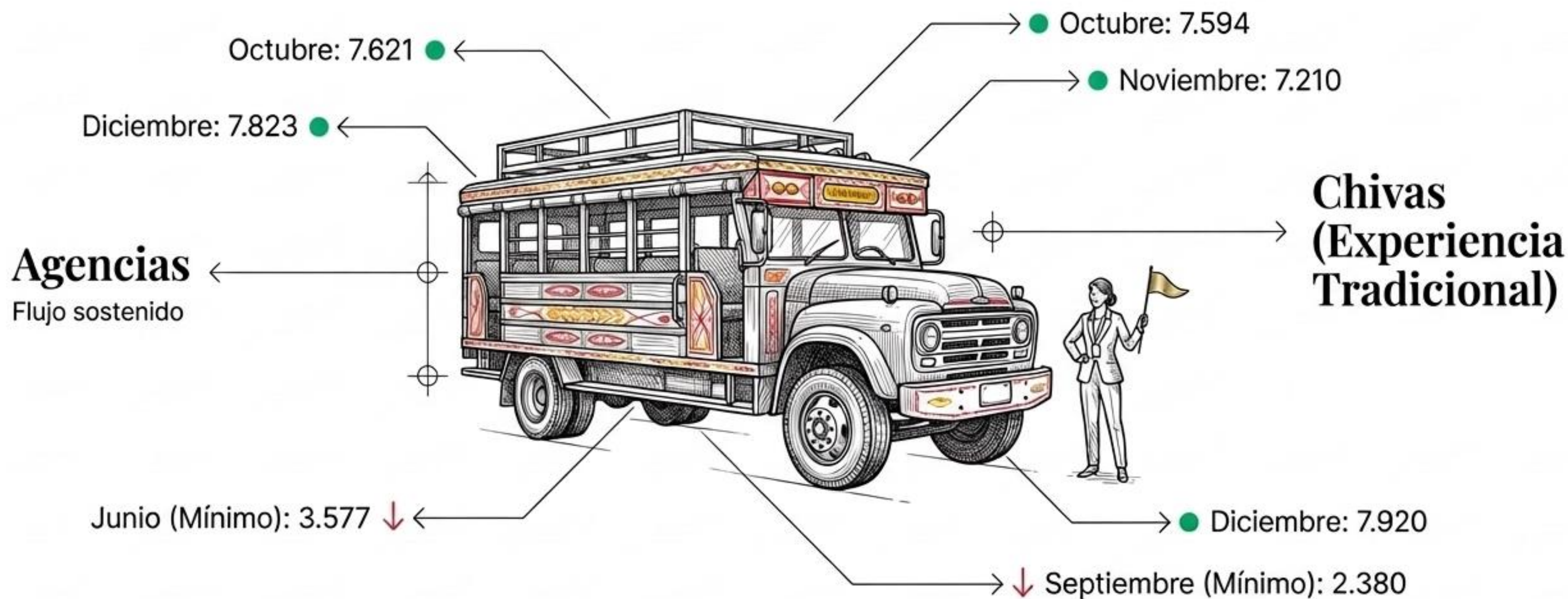

Turismo de cruceros

Flujo Mensual de Cruceristas

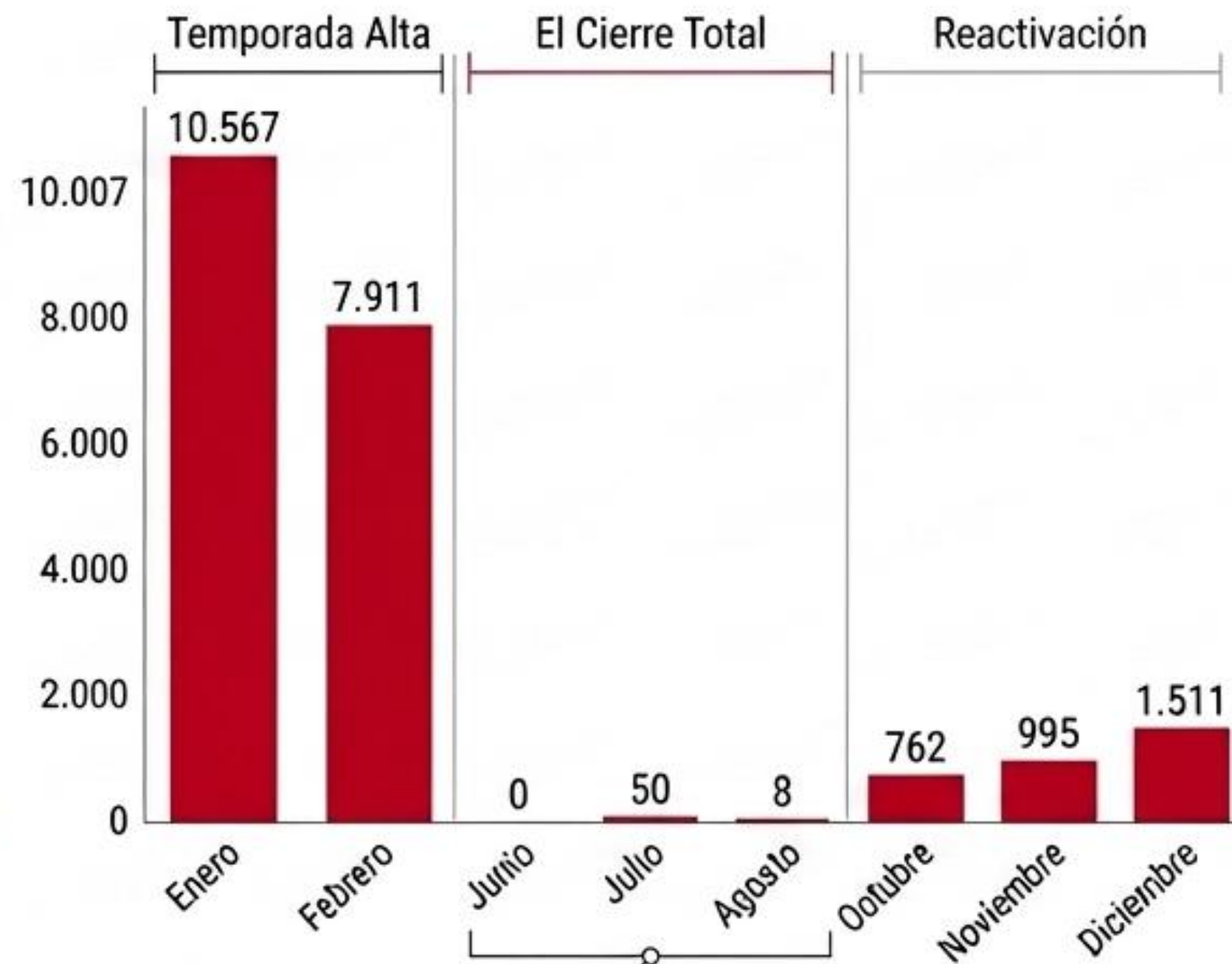

El ecosistema educativo transforma el monumento en un aula viva durante los ciclos escolares



Estudiantes Nacionales

Junio: 1.854 | Julio: 1.923 | Diciembre récord: 3.157

Instituciones Oficiales

Activas en Diciembre (441) y Mayo (374)

Docentes Nacionales

Máxima afluencia en diciembre (602)

Programas Educativos

Fuerte presencia en Agosto (1.744) y Octubre (1.575)

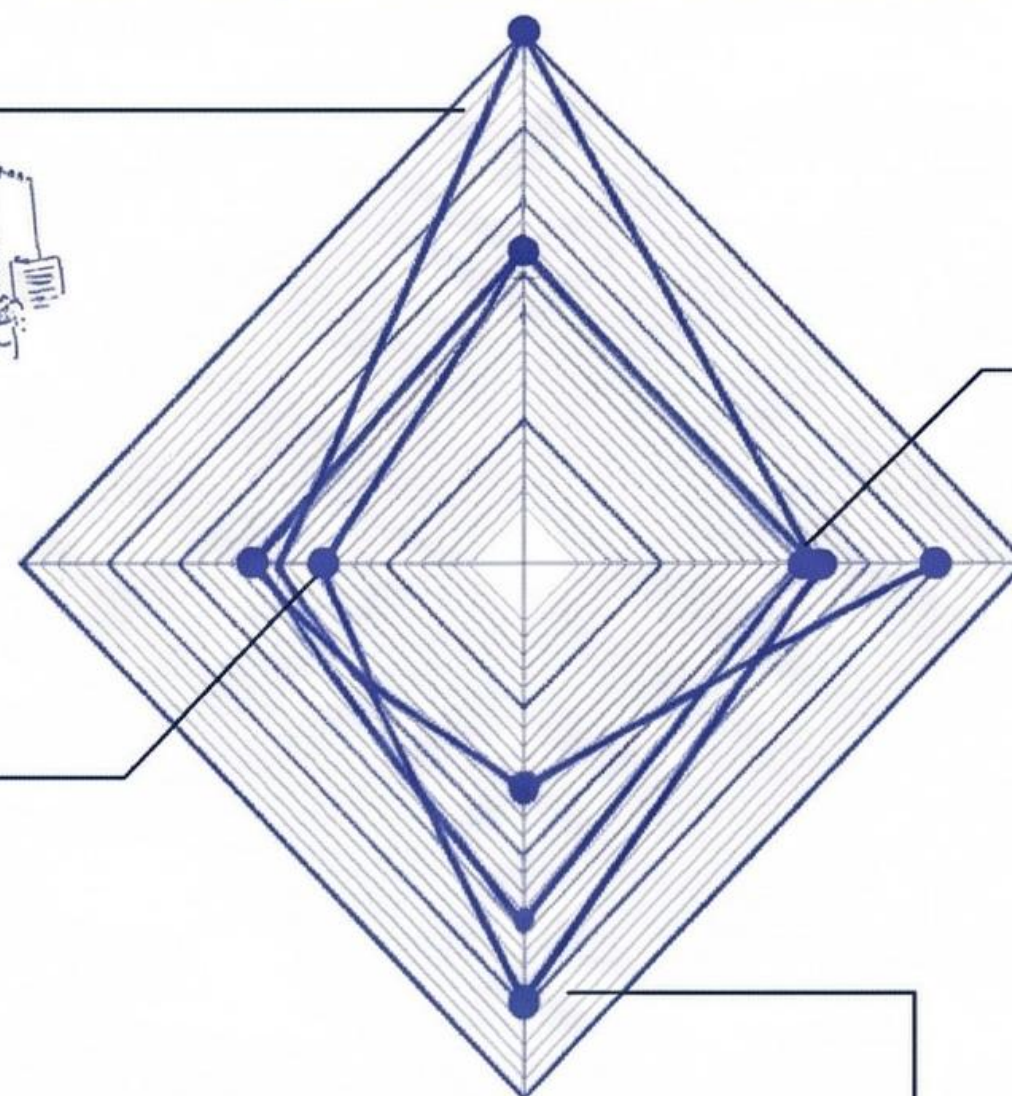

Aprovechamientos Económicos Temporales

Volumen Total: 46 eventos realizados en los recintos fortificados en 2025.



→ **87% Eventos Sociales**

El uso más solicitado, integrando el patrimonio a la vida social y económica local.

→ **2% Otros Usos**

11% Fílmicas y Fotográficas

Posicionando a Cartagena como un escenario de talla mundial.

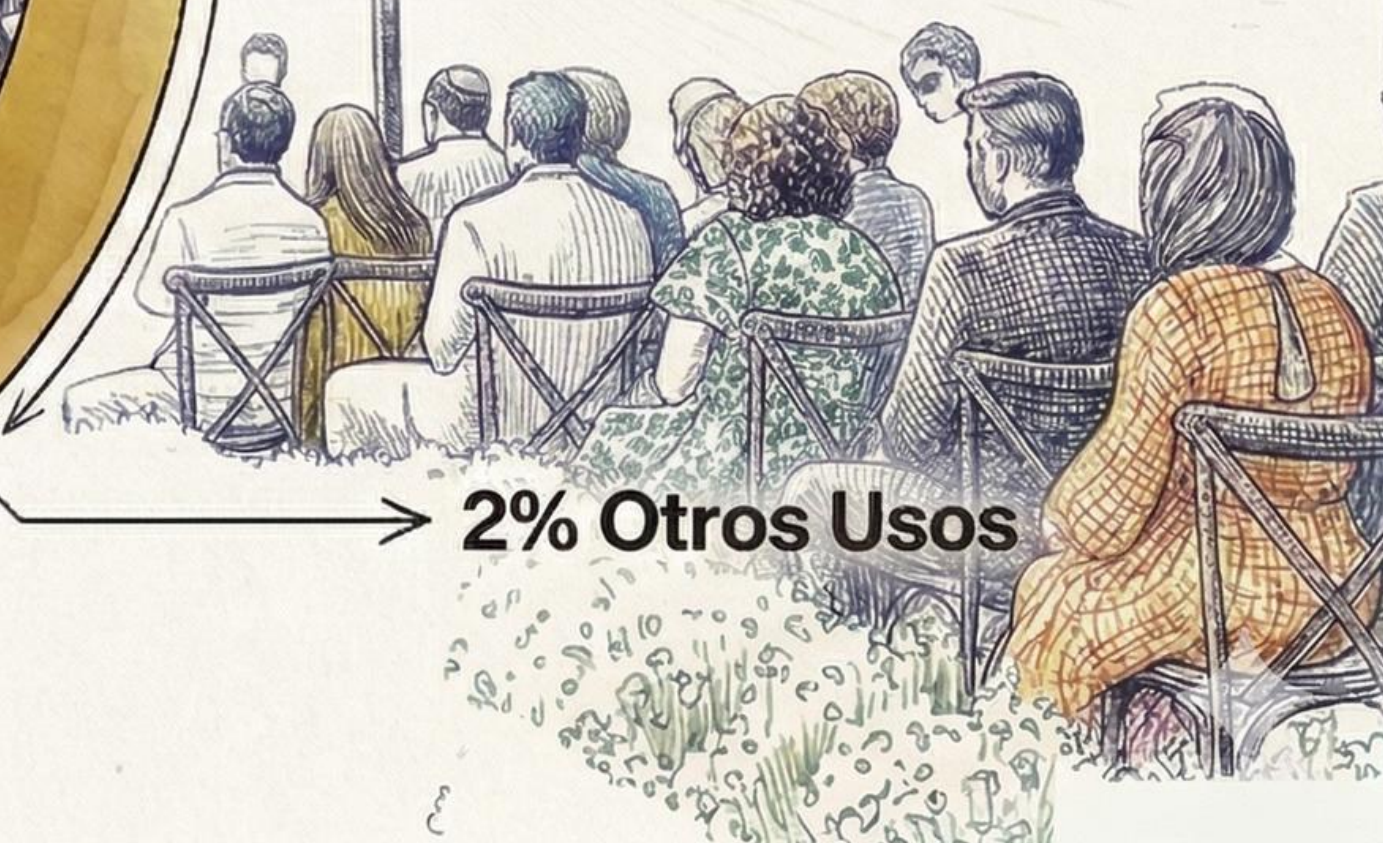

Cuidado Humano: Seguridad y Salud en el Trabajo (SGSST)

93.5%

Calificación de Excelencia en la autoevaluación de estándares mínimos (MinTrabajo).



Marco Normativo:

Actualización rigurosa de políticas institucionales (alcohol y drogas, prevención de acoso laboral, comités paritarios y de convivencia).

Formación Continua:

Capacitaciones permanentes en primer respondiente, trabajo en alturas, contrairricendios y manejo de herramientas para proteger a nuestro personal.

Unidad Productiva Baluarte de Santo Domingo - Escuela Taller Cartagena de Indias

Patrimonio, Gastronomía
e Impacto Social en
Cartagena de Indias.



El Ecosistema Operativo del Baluarte (Base)



10 Profesionales de Servicio

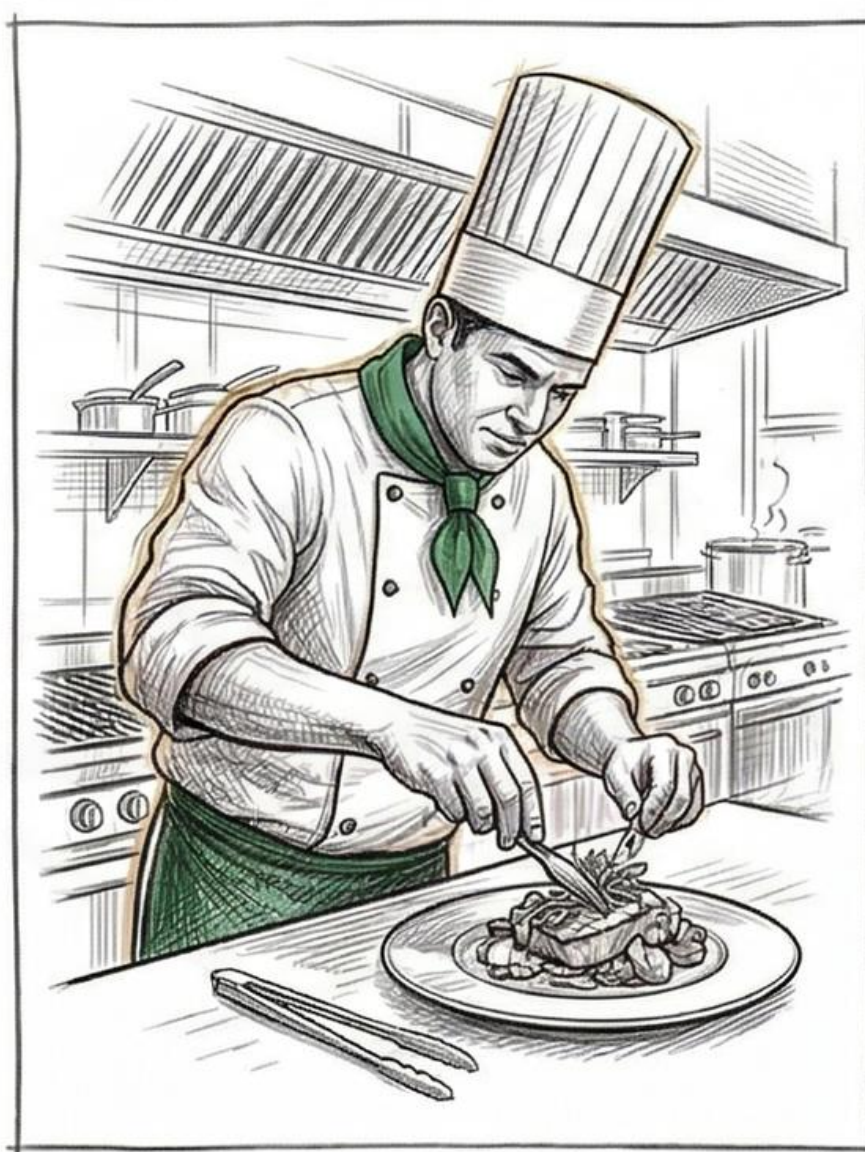

10 Expertos en Cocina

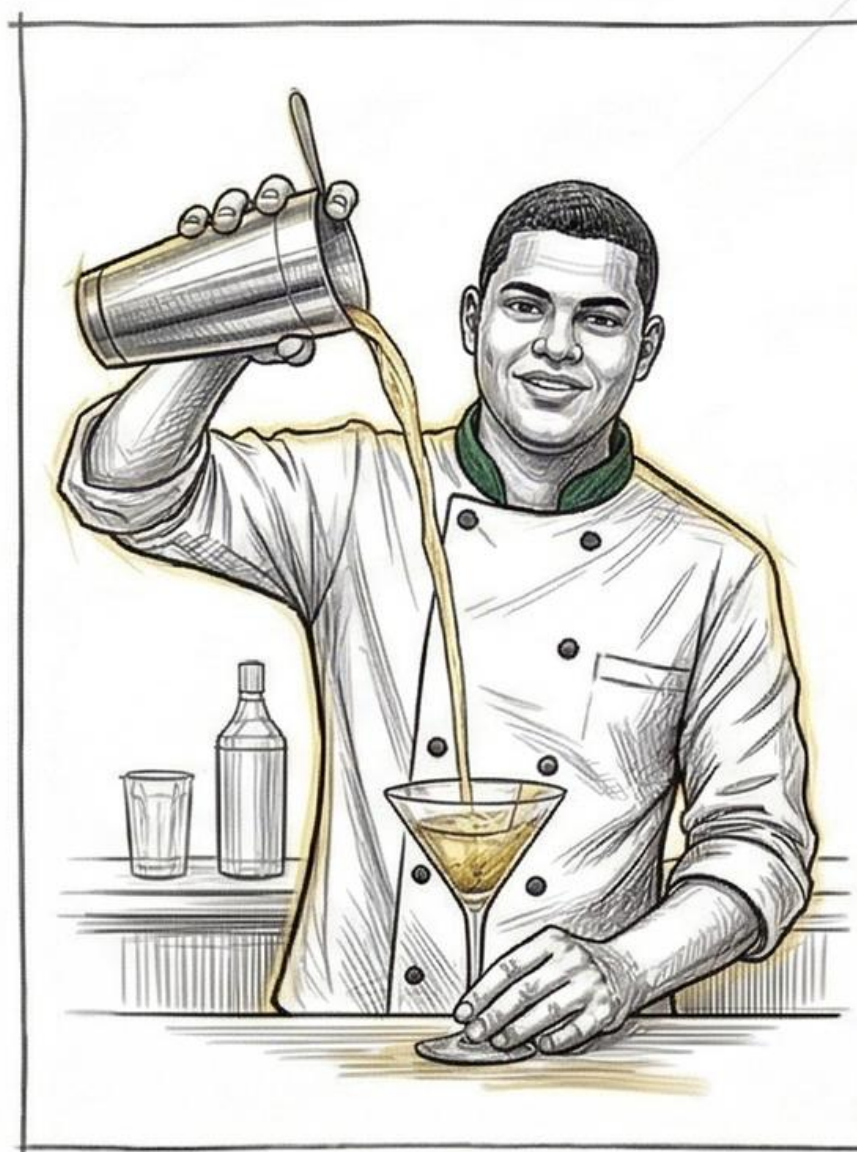

5 Especialistas de Bar



1 Cajero/Administrativo

Una estructura operativa optimizada de 26 talentos dedicada a garantizar la excelencia durante la temporada estándar.

El Verdadero Impacto de la Expansión

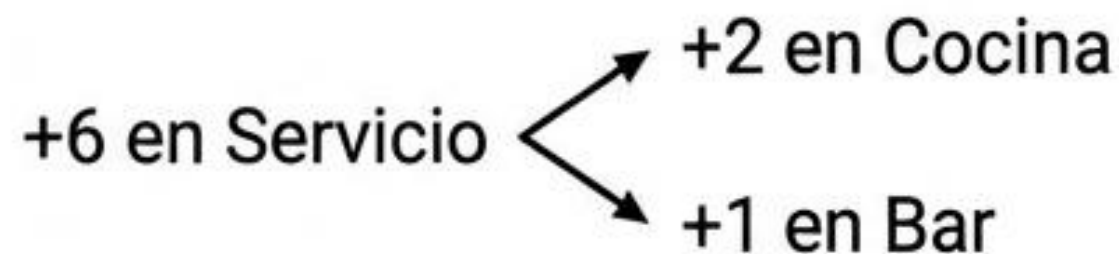

Dato clave: El 100% de los nuevos empleos generados para la temporada alta de 2025 son ocupados por talento formado en la Escuela Taller. Los no egresados se mantienen fijos, elevando la concentración de talento local al 86%.

Rendición de cuentas 2025 Área Financiera

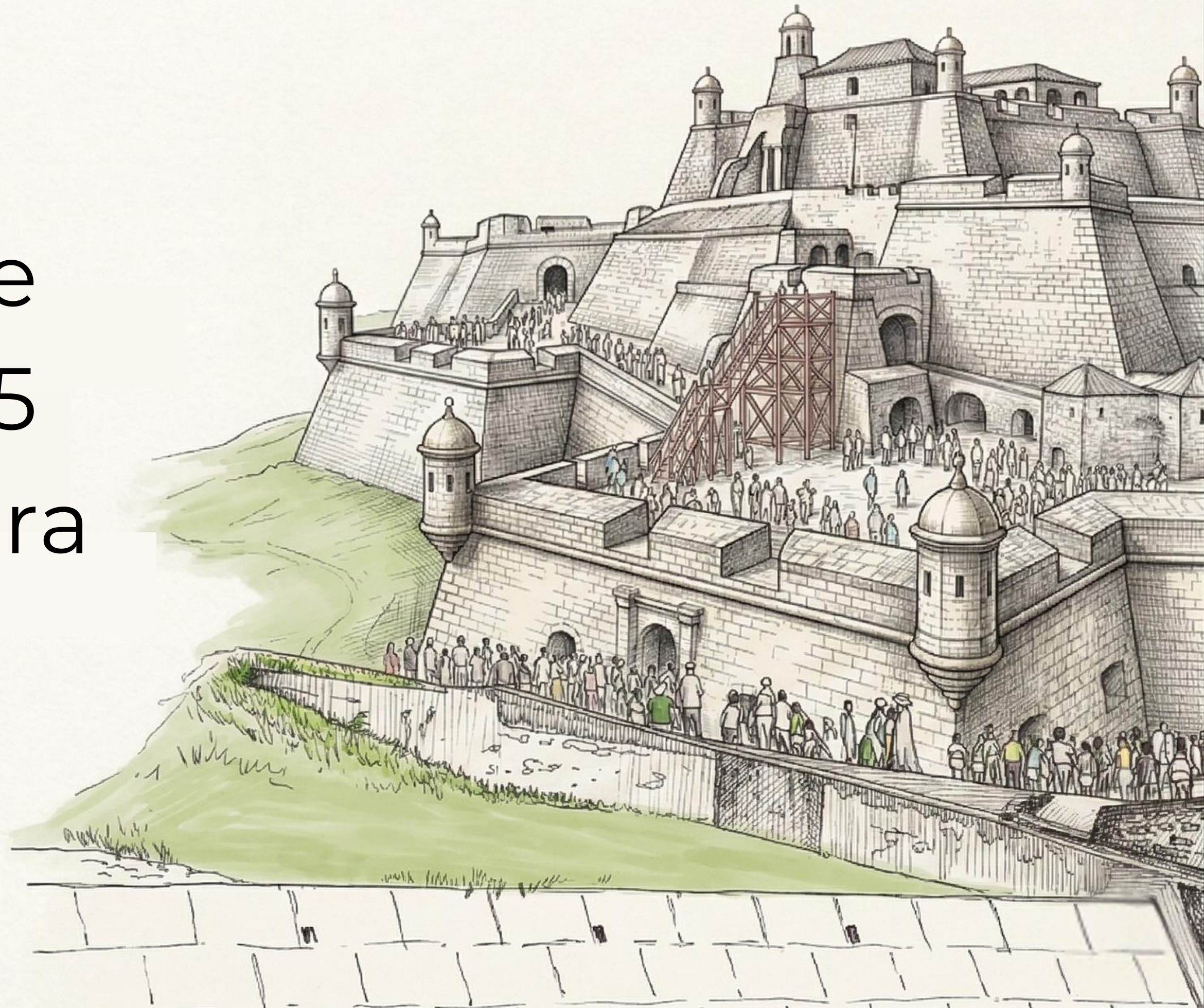

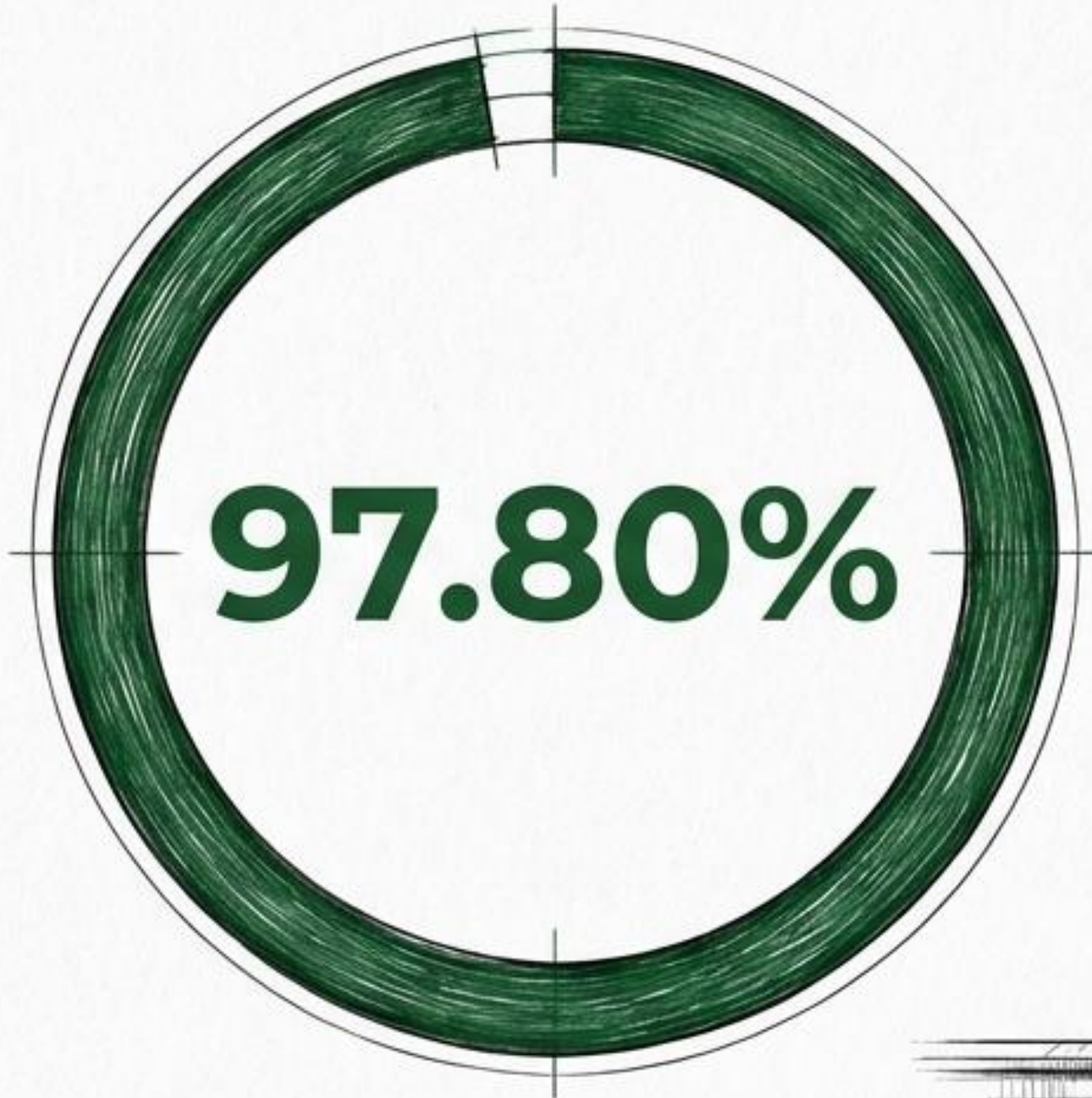

97.80%

INGRESOS TOTALES

Recaudado: \$27.200.209.809
Presupuestado: \$27.811.913.412



95.00%

GASTOS TOTALES

Comprometido: \$26.422.444.510
Presupuestado: \$27.811.913.413

El Motor de la Conservación: Fuentes de Ingreso

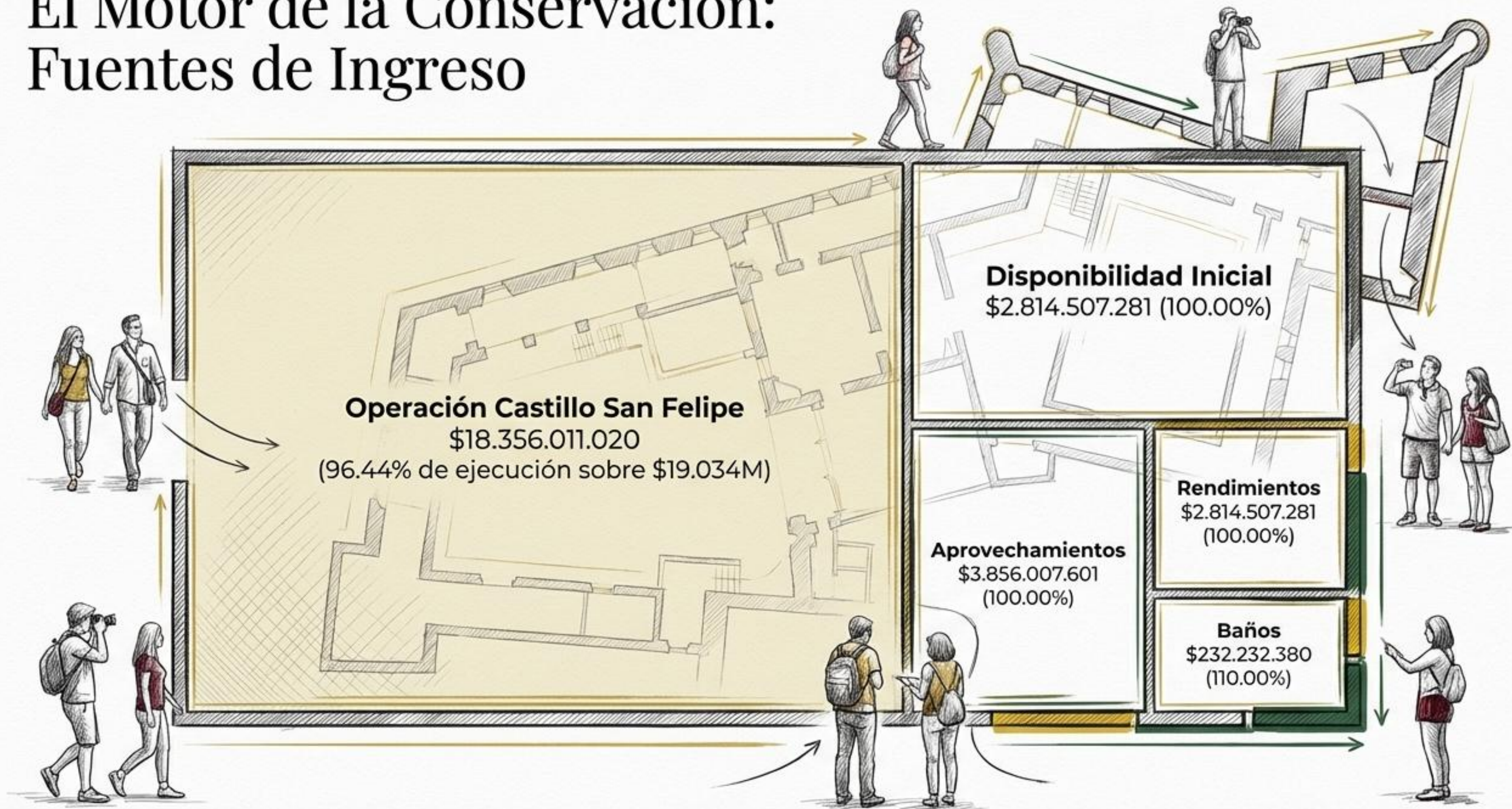

Recaudo: El Castillo de San Felipe

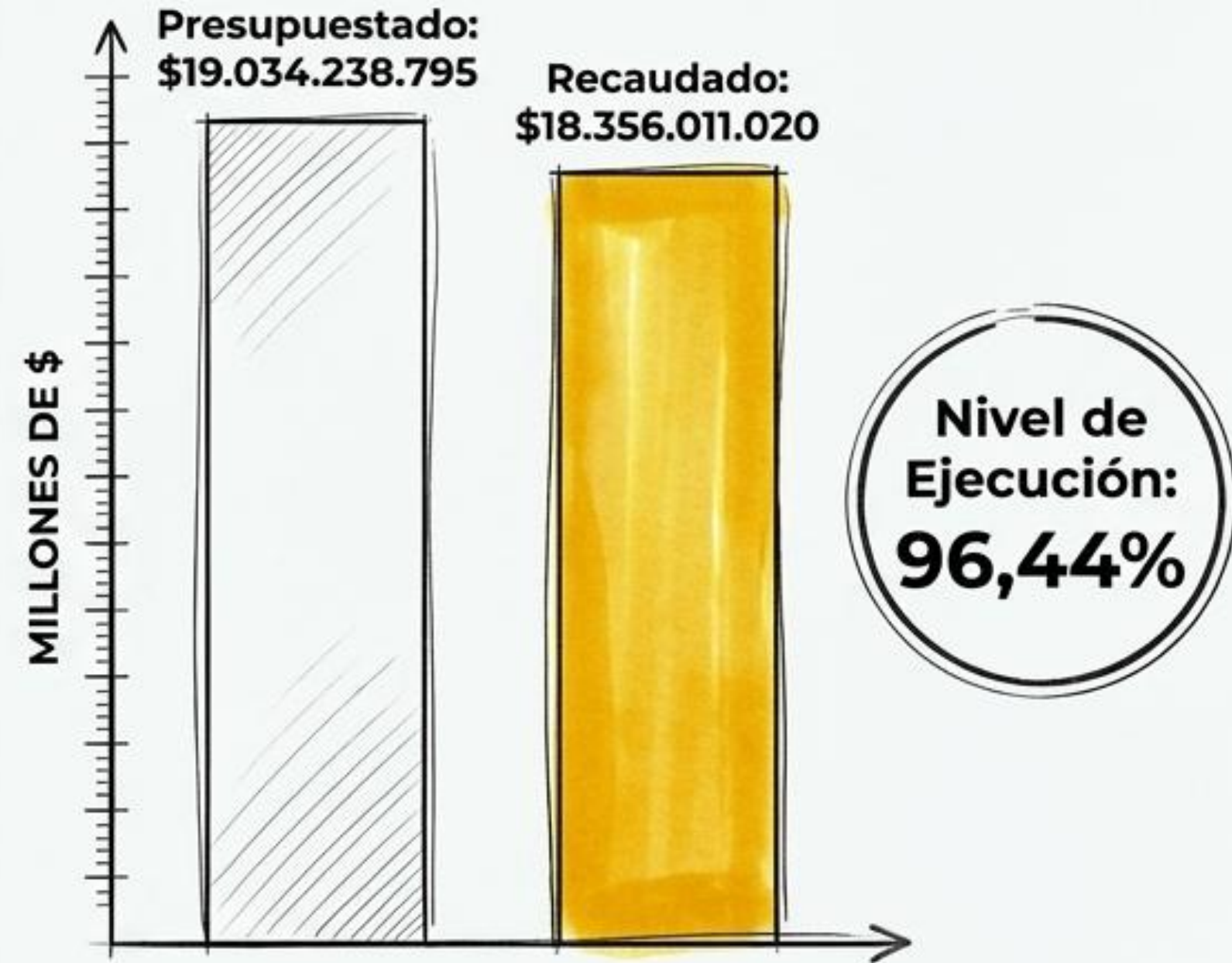
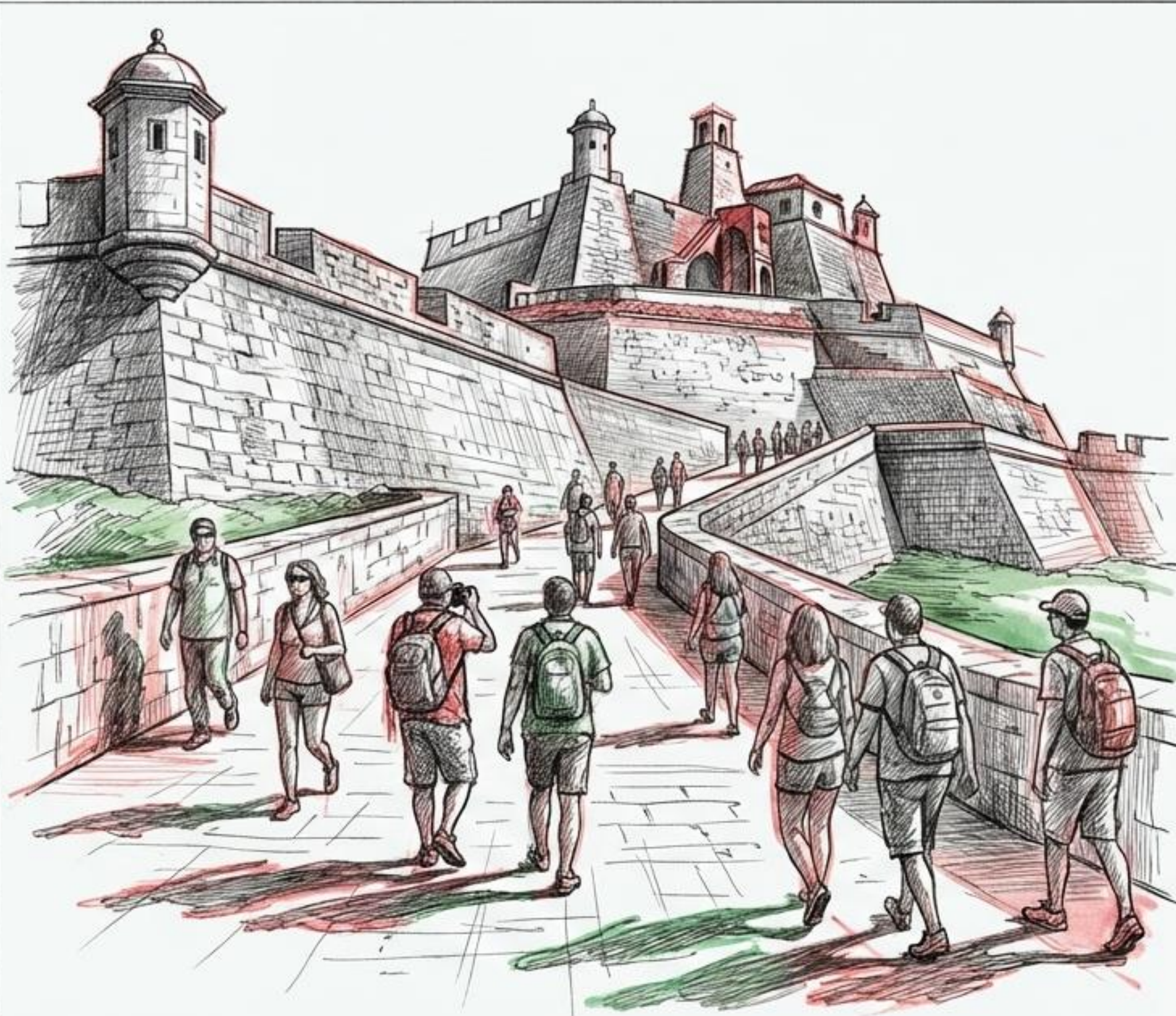

Casos de Éxito: Superando las Metas de Recaudo

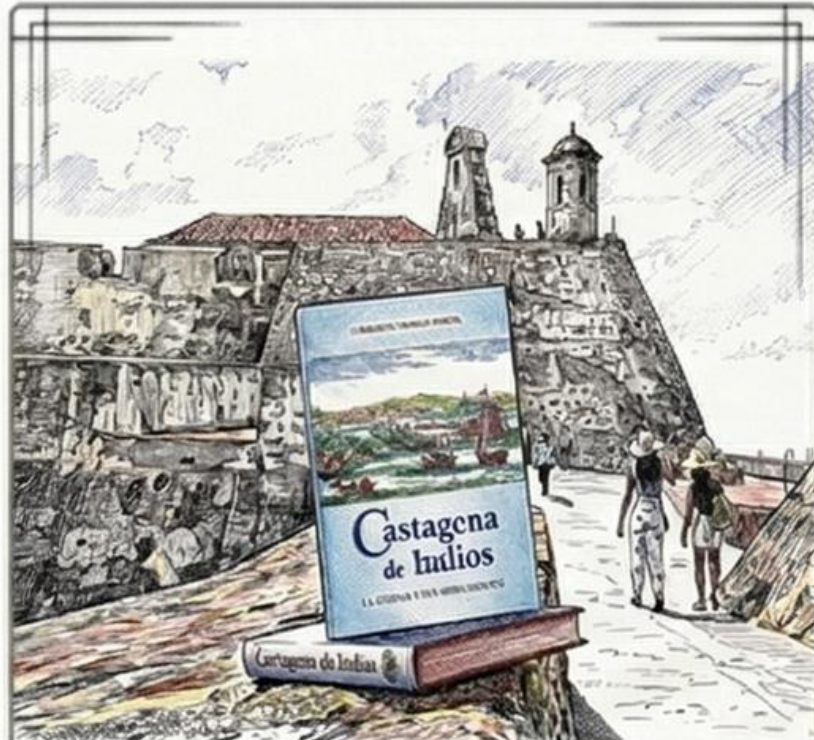

**Venta de Bienes
(Editorial)**

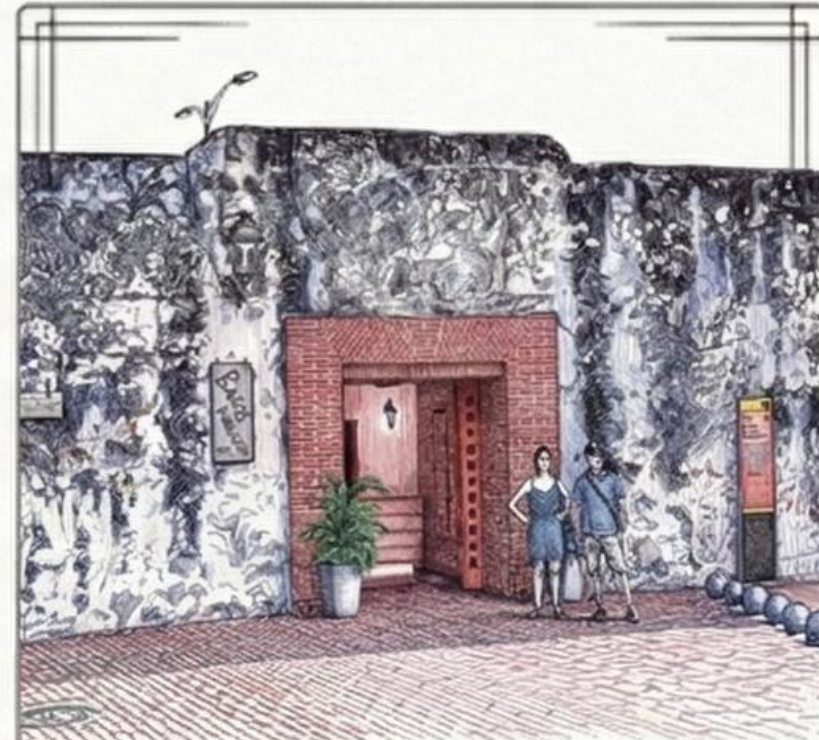

Operación Baños



**Aprovechamientos
Económicos**



**Rendimientos
Financieros**



Invirtiendo en la Historia: Ejecución de Gastos.



Obras

87.40%
\$7.303.709.835



Operación
Comodato

99.99%
\$7.845.434.473



Administrativa
y Financiera

99.54%
\$2.572.281.192



Puesta en Valor

93.77%
\$2.163.992.902



Formación

92.31%
\$1.993.169.631



Planeación

96.23%
\$350.696.300

El Impacto de la Unidad Productiva de Santo Domingo



INGRESOS UNIDAD PRODUCTIVA SANTO DOMINGO: \$ 3.890.453.167 de pesos

OPERACIÓN COMODATO SANTO DOMINGO: 4.193.160.177 de pesos

El Círculo Virtuoso del Patrimonio

Ingresos Sólidos

97,8% de recaudo. La gestión eficiente del Castillo y los aprovechamientos generan los recursos necesarios.

Patrimonio Vivo

La reinversión mejora el atractivo y la conservación de los monumentos, atrayendo más recursos para el siguiente ciclo.

Inversión Estratégica

95,0% de ejecución. Los recursos se transforman rápidamente en obras, operaciones y educación.

Un ecosistema financiero robusto donde cada peso recaudado es un bloque más en la defensa y exaltación de la historia de Cartagena de Indias.

Rendición de Cuentas 2025

Área Jurídica

Gestión, Defensa y Apropiación del Patrimonio de Cartagena de Indias.



Tres alianzas estratégicas tejen el componente formativo y humano en 2025

Matriz de Alianzas Formativas

Convenio 1679-2025 (Minculturas)

- **Enfoque:** Oficios tradicionales e implementación del programa de Servicio Social para la Paz.
- **Metodología:** Aprender Haciendo en Bienes de Interés Cultural.

Convenio 1805-2025 (Minculturas)

- **Enfoque:** Protección, conservación y mantenimiento de BIC.
- **Infraestructura:** Desarrollo central en la infraestructura cultural Casa Benkos Biohó.

Convenio 007-2025 (Distrito de Cartagena)

- **Enfoque:** Salvaguardia, apropiación colectiva del patrimonio y gobernanza territorial.
- **Impacto Directo:** Cursos técnicos garantizados para 60 aprendices en cumplimiento del Plan de Desarrollo Distrital.

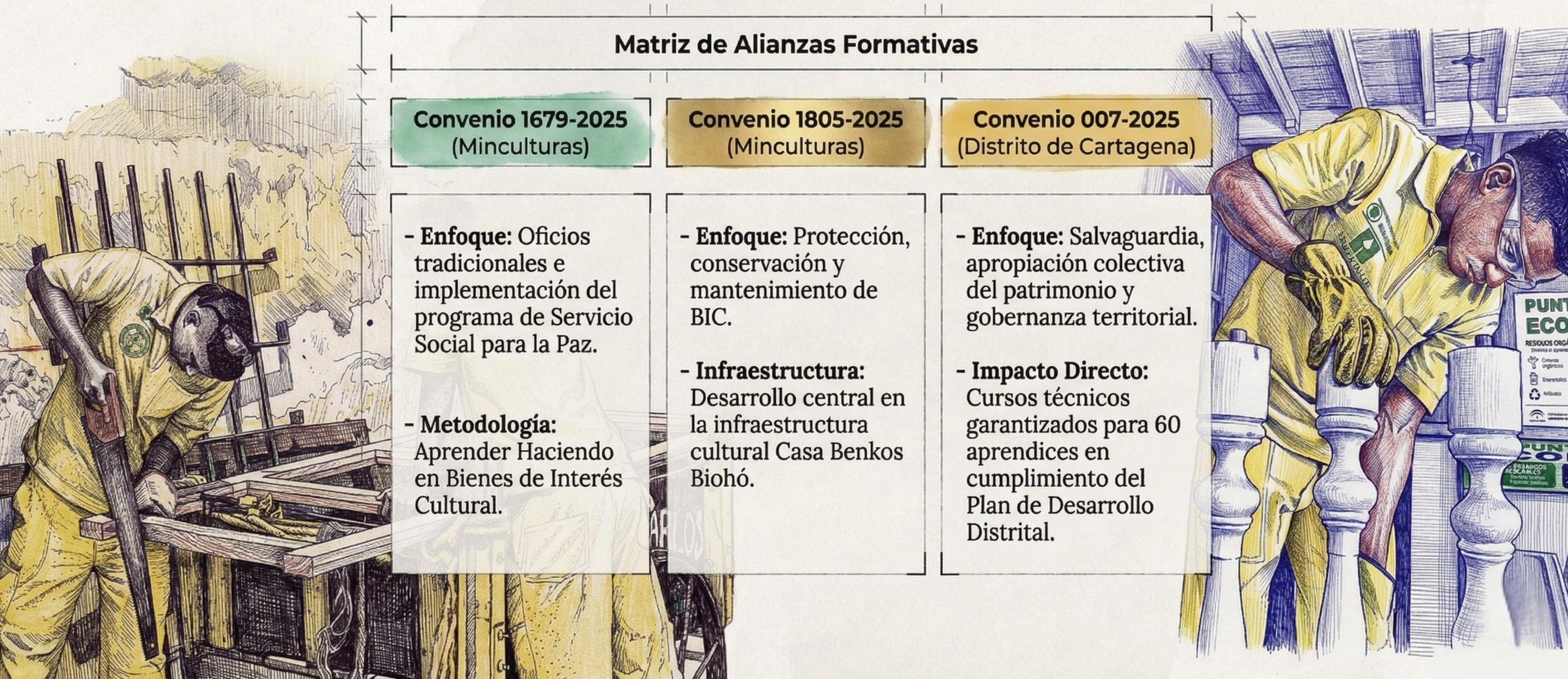

Transparencia y eficiencia macro-financiera en la adjudicación de recursos

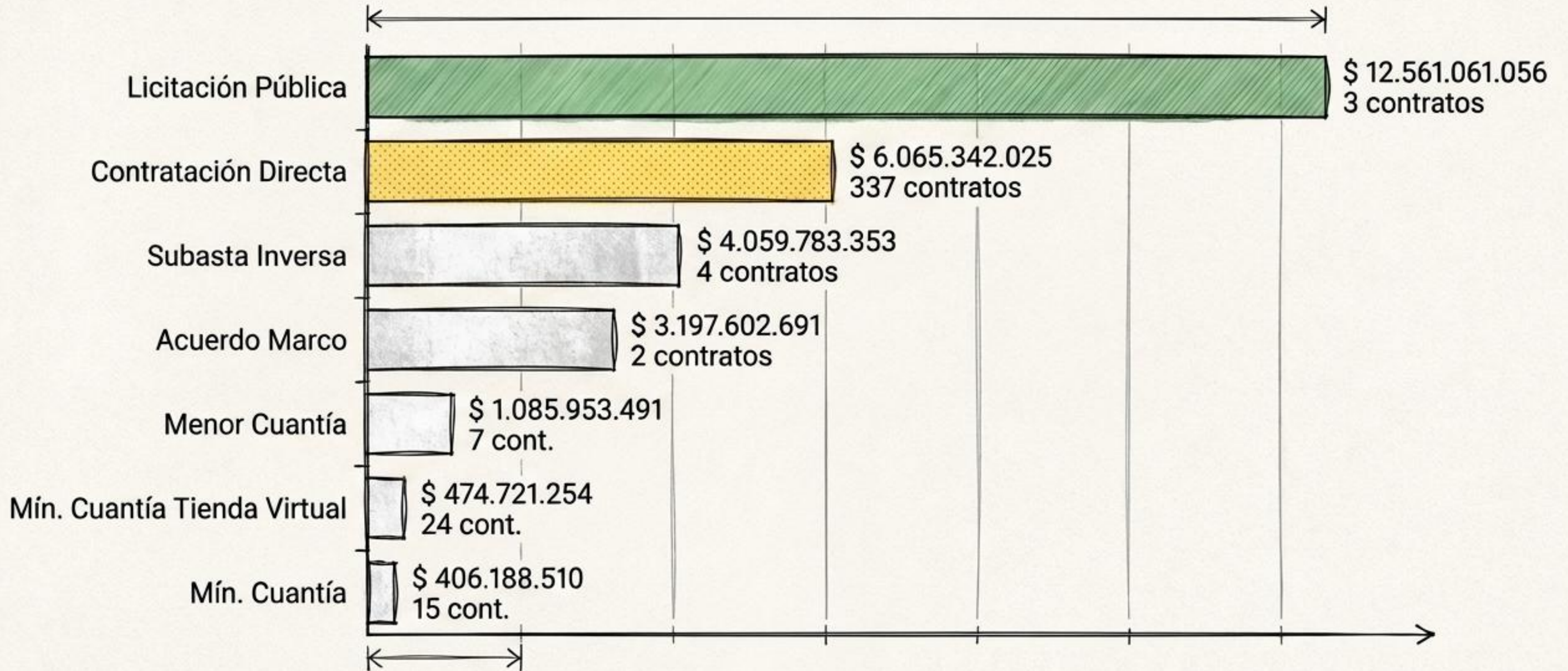

El capital humano que sostiene nuestra misión patrimonial

Funcionamiento
(\$3.926.642.818)

- **Profesionales:**
137 personas (\$2.937M)
- **Apoyo a la Gestión:**
70 personas (\$989M)

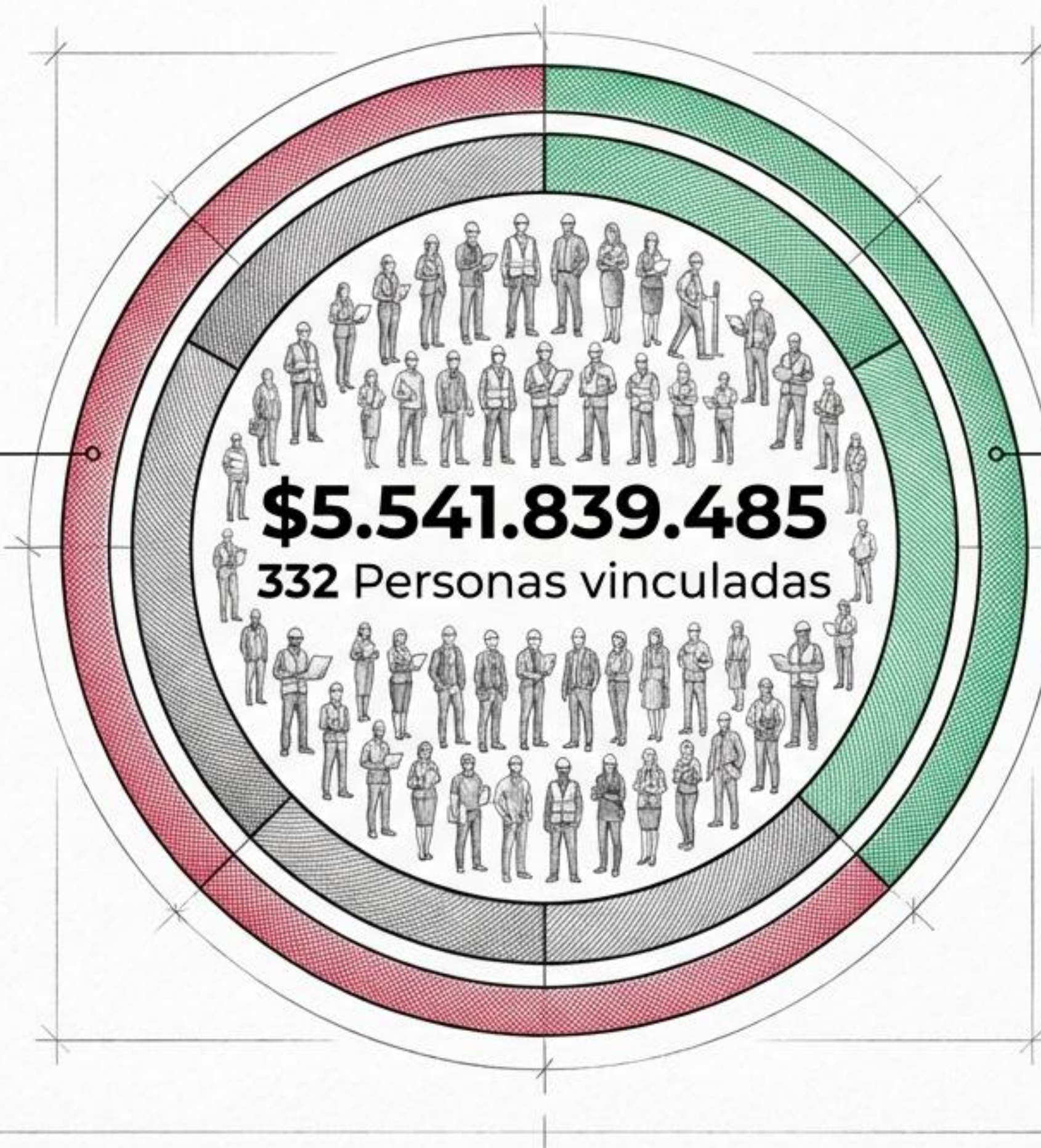

Inversión
(\$1.615.196.667)

- **Profesionales:**
51 personas (\$989M)
- **Apoyo a la Gestión:**
74 personas (\$625M)

La recuperación judicial del patrimonio ocupado.

1. El Mandato Legal

Mediante el contrato de comodato 2199 de 2012, ETCAR asume el rol de administradora de los Bienes de Interés Cultural del Ámbito Nacional (BICN).

2. Posición Jurídica

Al asumir la administración, la ETCAR tomó automáticamente la calidad de arrendataria en los contratos de arrendamiento previamente suscritos con particulares.

3. La Acción

Para recuperar los BICN ocupados, la ETCAR ha instaurado rigurosas demandas formales de Controversias Contractuales contra dichos ocupantes.

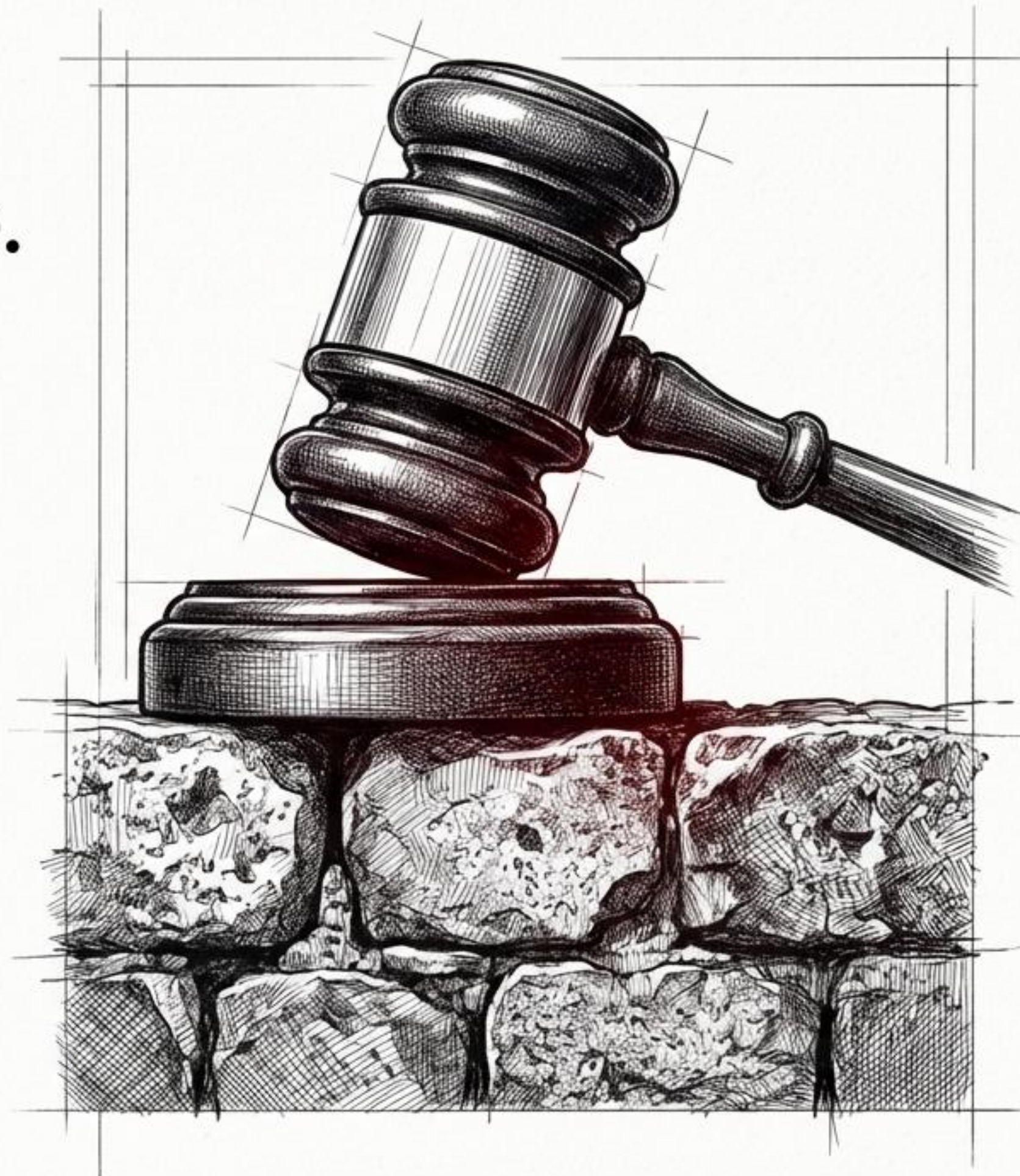

Casos de Éxito: Patrimonio devuelto a Cartagena (Corte a 31 dic 2025)



RECUPERADO

Cuartel de Bóvedas

Recuperación efectiva de las Bóvedas 5, 13 y 23.



RECUPERADO

El Reducto

Recuperación integral del Baluarte El Reducto de San Lázaro.



RECUPERADO

Acción Popular

Recuperación del Baluarte Santo Domingo, logrado en estricta atención a la orden emitida por el Consejo de Estado.

Recuperación Judicial: Etapas Iniciales, Intermedias, Resoluciones y Sentencias.

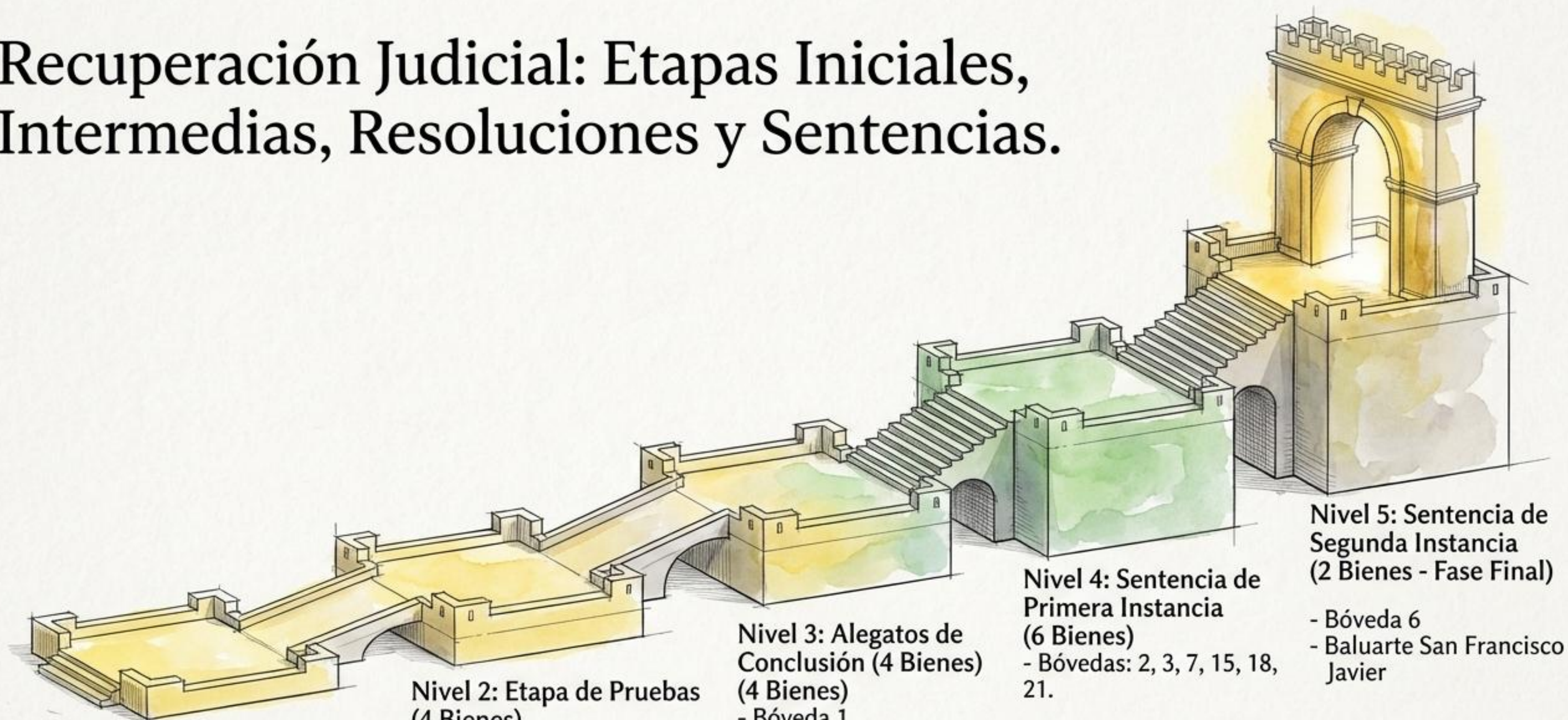

Nivel 1: Etapa Inicial (6 Bienes)

- Bóveda 14
- Bóveda 17
- Bóveda 20
- Bóveda 22
- Casa del Castellano

Nivel 2: Etapa de Pruebas (4 Bienes)

- Bóveda 4
- Bóveda 10
- Bóveda 19
- Bóveda Sto Domingo
(*Proceso independiente
de la acción popular)

Nivel 3: Alegatos de Conclusión (4 Bienes)

- Bóveda 1
- Bóveda 8
- Bóveda 11
- Bóveda 16

Nivel 4: Sentencia de Primera Instancia (6 Bienes)

- Bóvedas: 2, 3, 7, 15, 18,
21.

Nivel 5: Sentencia de Segunda Instancia (2 Bienes - Fase Final)

- Bóveda 6
- Baluarte San Francisco
Javier

LA PIEDRA Y EL TIEMPO

CAPÍTULO #3

INTERVENCIONES TÉCNICAS
NARRADAS COMO HISTORIAS
DE RESISTENCIA CONTRA
EL OLVIDO. LA MISIÓN CENTRAL.



Cuatro frentes geográficos para la preservación integral del sistema fortificado

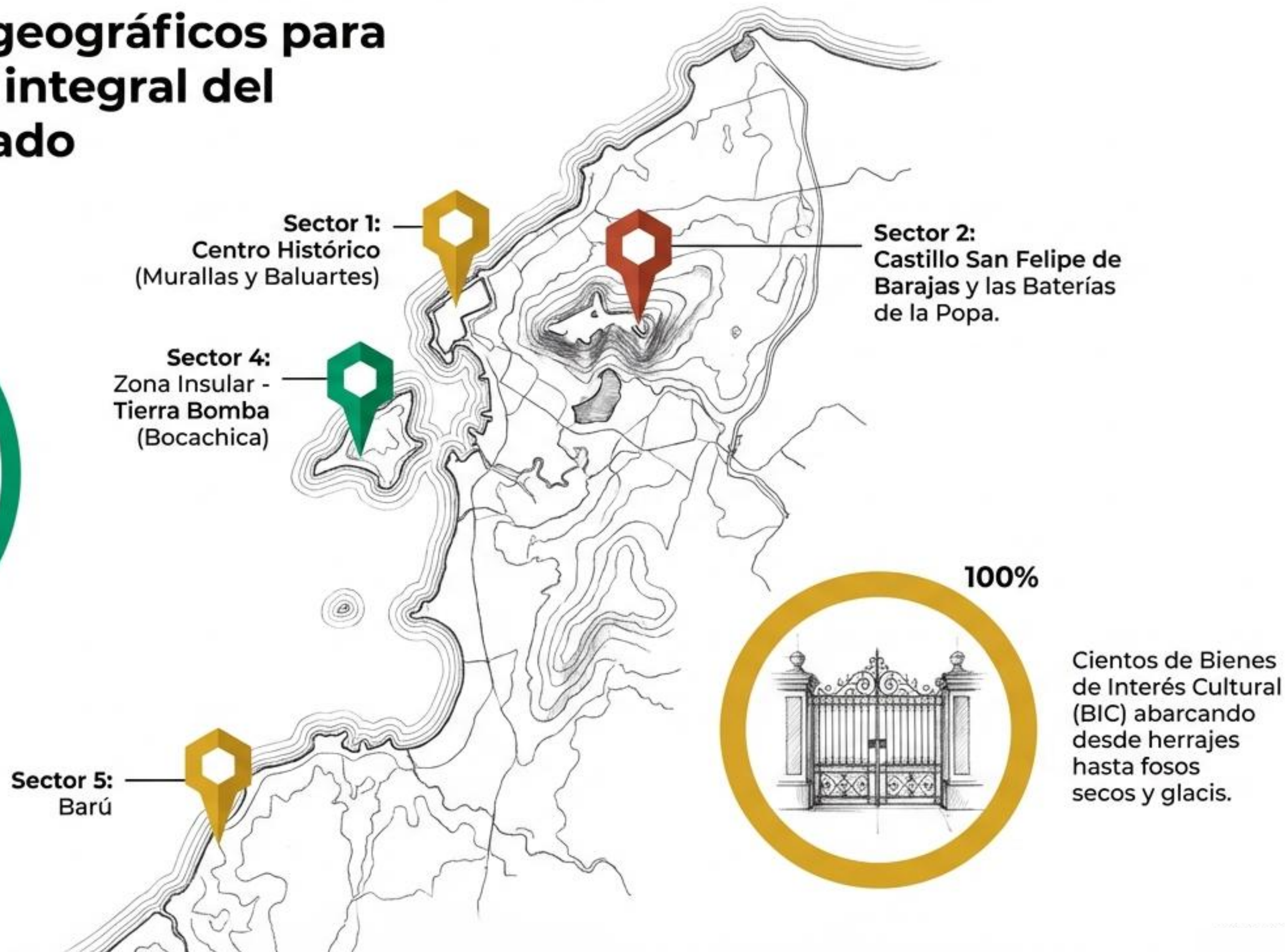

Cientos de Bienes de Interés Cultural (BIC) abarcando desde herrajes hasta fosos secos y glacis.

Consolidación muraria y habilitación cultural en el corazón de la ciudad

Intervenciones Estructurales

- ❖ Limpieza exhaustiva de escarpas desde San Francisco Javier hasta Las bóvedas.
- ❖ Consolidación de sillares en el parapeto y enrase de la contramuralla del Baluarte Santo Domingo.
- ❖ Refacción de solados desde San Miguel hasta Santa Teresa y en el Baluarte San José.



Precisión táctil: Restauración de los elementos que enmarcan la piedra



Carpintería Histórica

Mantenimiento a 12 portones y 14 cureñas.
Restauración de 3 escaleras de madera recia
y tendales del cordón amurallado.

Metalmecánica Patrimonial

Intervención de 111 ventanales y aspilleras
en la fachada del Cuartel de las Bóvedas.
Mantenimiento de 40 canecas, 20 rejas de
garitas, y 1 ventana arqueológica (Santo
Domingo).

Ecosistema Verde Ejecución de 12 rondas de mantenimiento integral
cubriendo 48.840 m² de zonas verdes asociadas a los BIC del Sector 1.

Castillo San Felipe de Barajas: Seguridad, acceso y consolidación de la gran fortaleza

1 Consolidación Muraria

Instalación especializada de piso en fardo en la Bateria de San Lázaro.

Restitución de pañetes afectados en 5 merlones y consolidación de escarpas.

2 Protección del Visitante

Mantenimiento en acero inoxidable de 11 rejas, 8 barandas y pasamanos para asegurar el recorrido.

3 Mobiliario y Experiencia

Adecuación arquitectónica del módulo de taquillas, muros de baños y almacén de pertrechos.

Restitución de plataformas de madera y cureñas estratégicas.

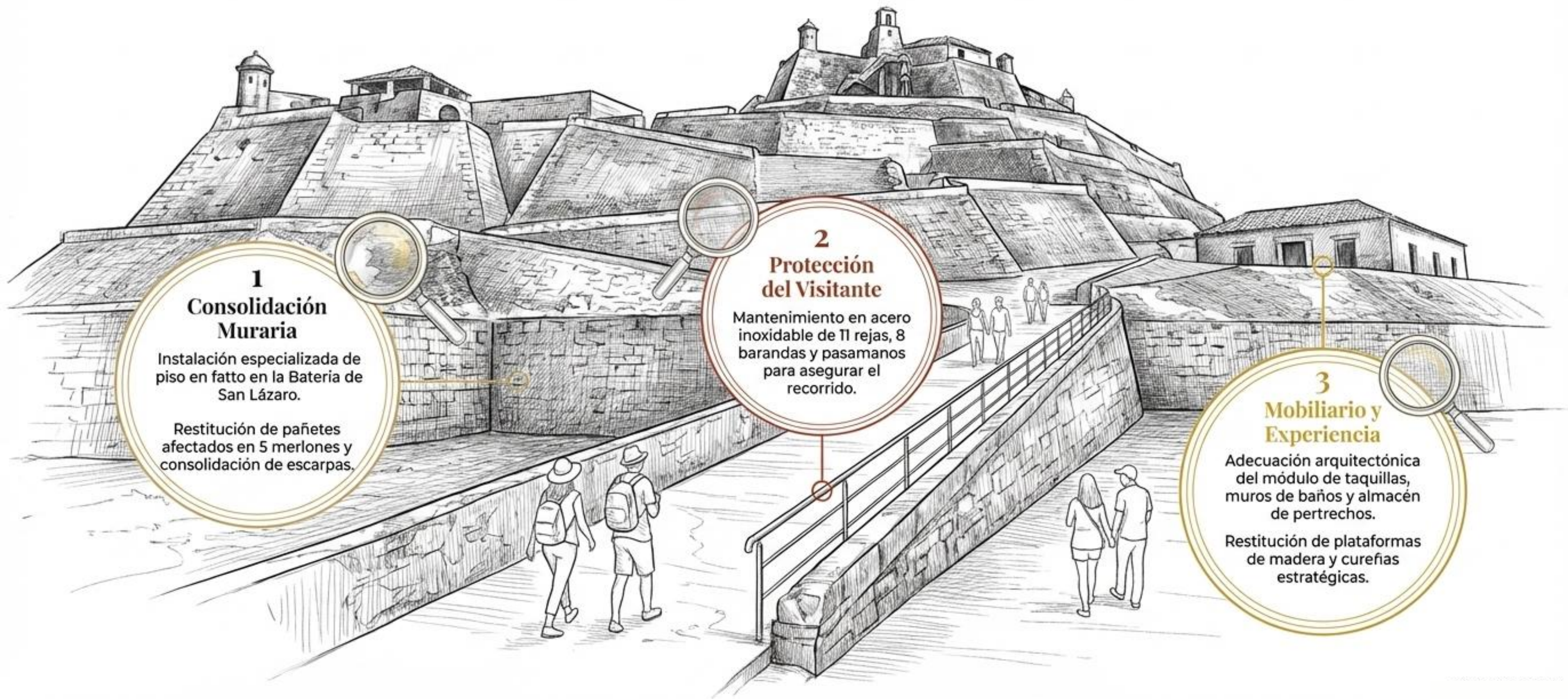

El equilibrio entre la infraestructura militar y su entorno cívico



1

1 Mantenimiento Verde

12 rondas completas de poda, riego y fumigación sobre 48.840 m² de zonas verdes colindantes.

Mantenimiento correctivo en las delimitaciones que conectan con el Parque de las Botas Viejas.



2

2. Tributo Histórico

Mantenimiento correctivo especializado de la base de piedra coralina de la escultura de Blas de Lezo y Olavarrieta.



3

Señalización y Servicios

Renovación de estructuras metálicas y soportes de sujeción para 13 señaléticas informativas.

Adecuación de divisiones sanitarias en la Batería de la Cruz.

La defensa de la bahía: Resistencia frente a un entorno salino extremo

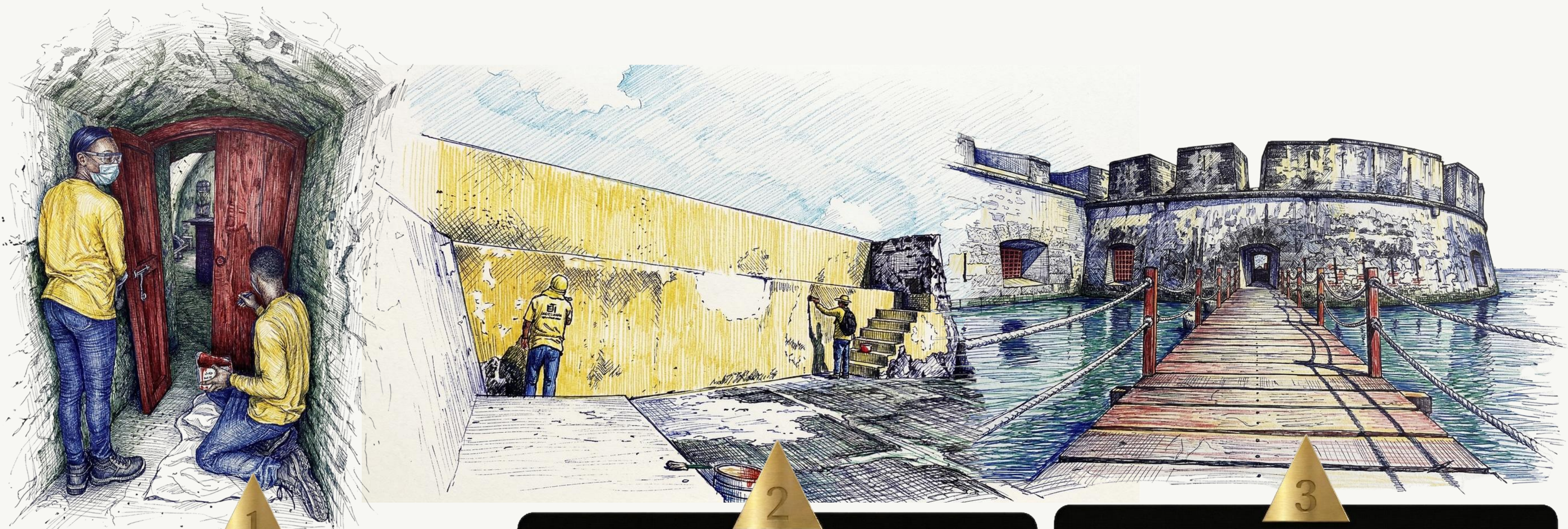

1

Maderas Marinas y Tendales

Intervención en ventanas marinas, portones, y puentes de los Fuertes San Fernando y San José.

Reposición de láminas ligeras en tendales de Santiago y San Felipe afectados por severidad climática.

2

Mampostería Costera

Limpieza de esarpas y pintura técnica en muros de las baterías colaterales (Santiago, San Felipe).

3

Infraestructura Científica e Insular

Mantenimiento de pisos de madera en el Taller de Carpintería de Ribera y el Laboratorio del ICANH (San Fernando).

Montaje y renovación de pasarelas de acceso y módulos de taquilla insular.

Intervenciones en Ángel San Rafael y Barú

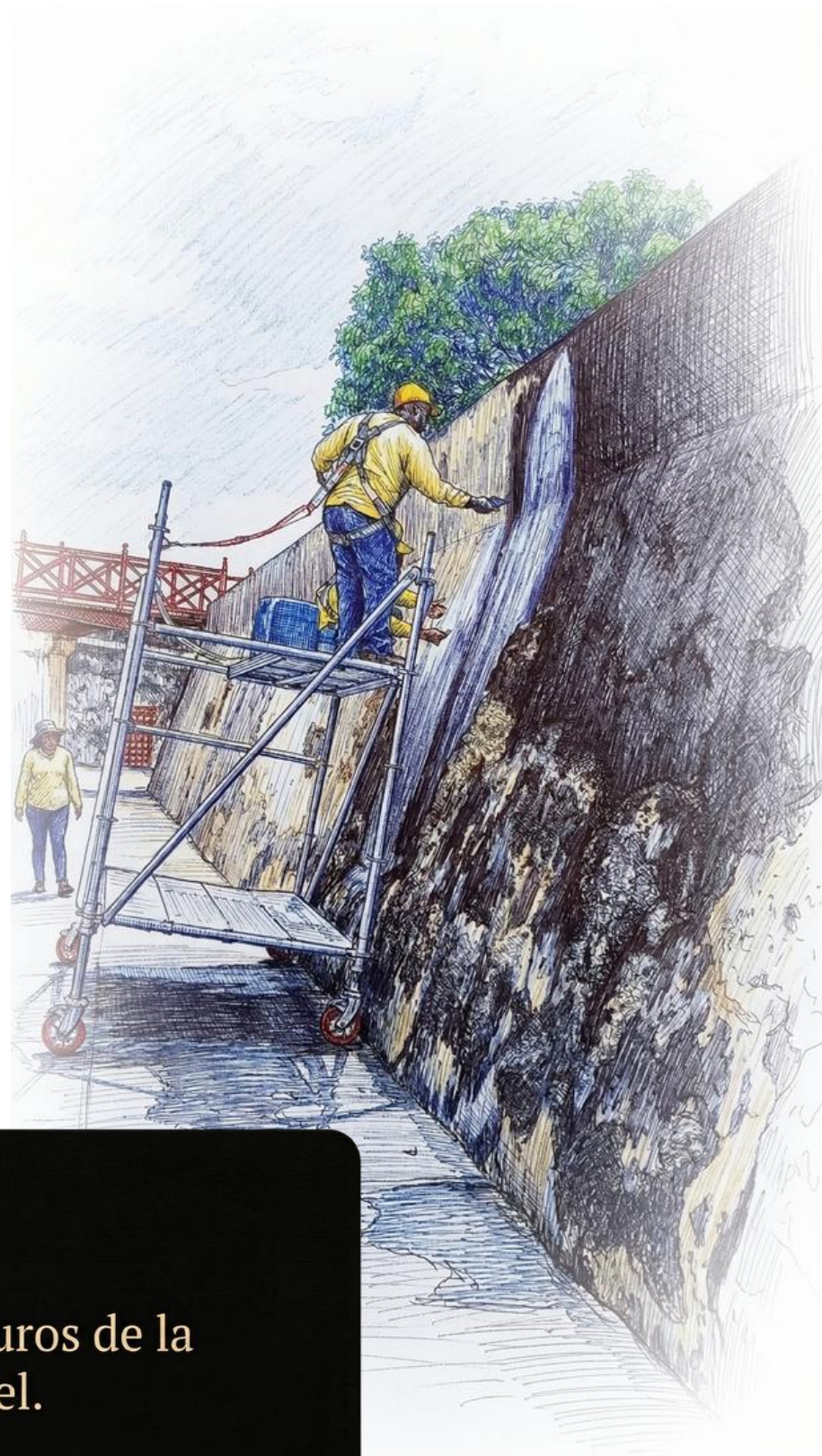

1

Limpieza de 700 mt² de muros de la Bateria del Ángel San Rafael.



2

Sector 4 (Tierra Bomba)

Despliegue de cuadrillas para poda y fumigación de 26.417 m² de áreas vegetales integradas a los fuertes.

Sector 5 (Barú)

Mantenimiento continuo de 13.200 m² de zonas verdes resguardando los bienes de interés cultural de la isla.

Proyectos Especiales: Diseñando la luz y la estructura del futuro



Iluminación Monumental (San Felipe)

- Diagnóstico y actualización integral del diseño luminotécnico para cumplir con la normatividad RETILAP 2025.
- Ajuste de fotometrías específicas por tipología arquitectónica: escarpas, garitas y portadas.

Estructuras de Alta Tensión y Acceso

- Mantenimiento preventivo de subestaciones eléctricas críticas: Baluartes (San Miguel, Santa Catalina, San José), San Felipe (225 KVA y 75 KVA), y Bocachica.
- Contrato CM-010-2025: Ejecución técnica de la nueva pasarela deck aljibe en la Batería de San Lázaro.
- Contrato MC-006-2025: Suministro e instalación de cerramientos en vidrio para el módulo de taquillas.

“Proyectos Especiales: Transformando la defensa militar en escenarios culturales”

La modernización silenciosa de las instalaciones

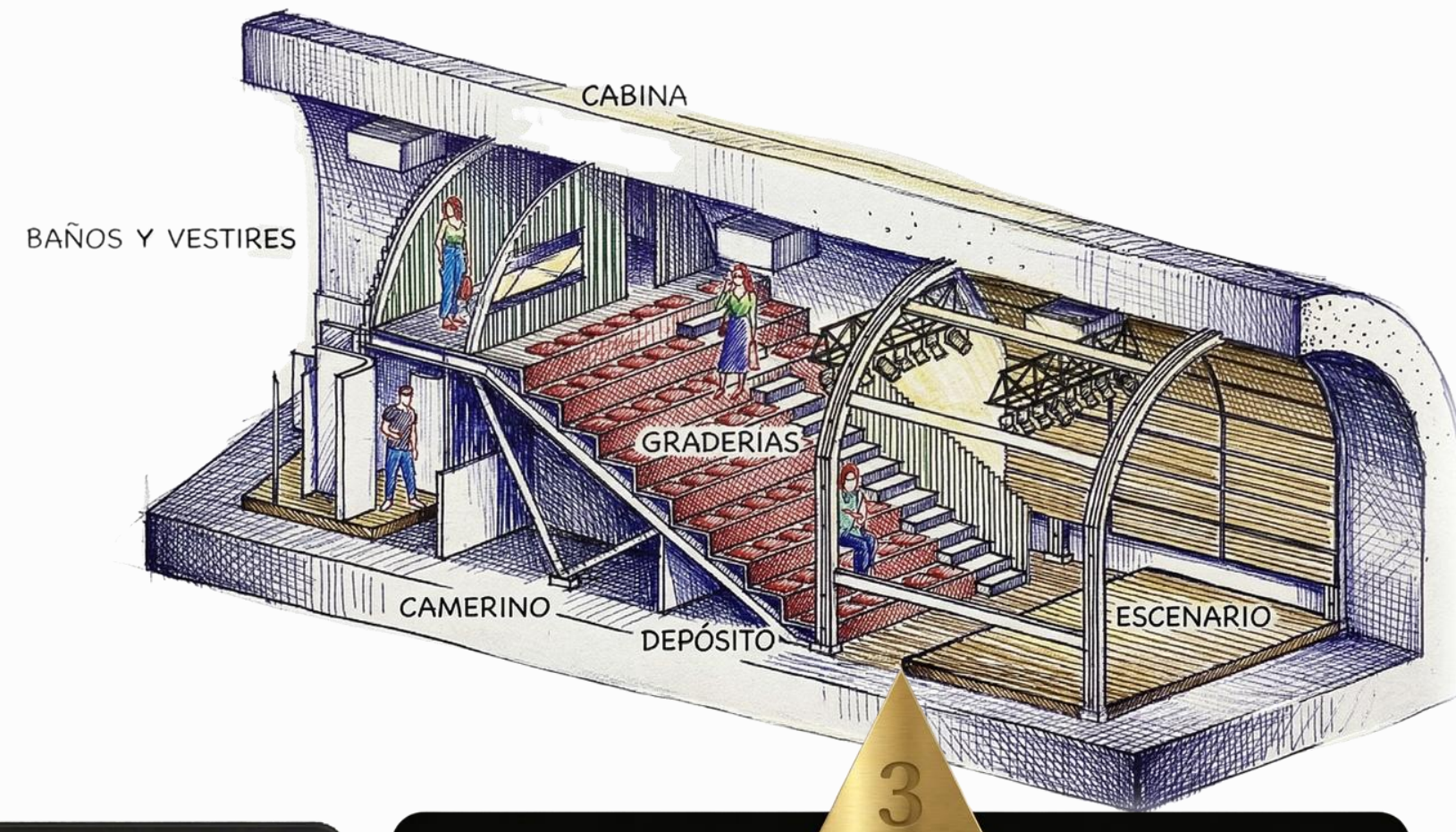

1. Educación y Puesta en Valor

- **Proyecto Aula ETCAR:** Ejecución de un nuevo espacio formativo en el Fuerte San Fernando – Bocachica (LD-003-2024).
- **Centro de Interpretación:** Culminación de estudios técnicos en San Felipe (CM-004-2024).

2. Adecuación Arquitectónica

Propuesta arquitectónica y de viabilidad económica para la rehabilitación de la Bóveda #23 en el Edificio Militar.

Ciencia y Escenarios

Desarrollo de escenario cultural (Recua del Ovejo) y Convento Uniandes-ETCAR (002-2023) para implementar caracterización científica de morteros.



COMUNIDADES
RECONECTÁNDOSE
CON SU IDENTIDAD.



Servicios Educativos 2025

El plano vivo del patrimonio de Cartagena de Indias

Dirección de Puesta en Valor – Escuela Taller Cartagena de Indias (Etcár)

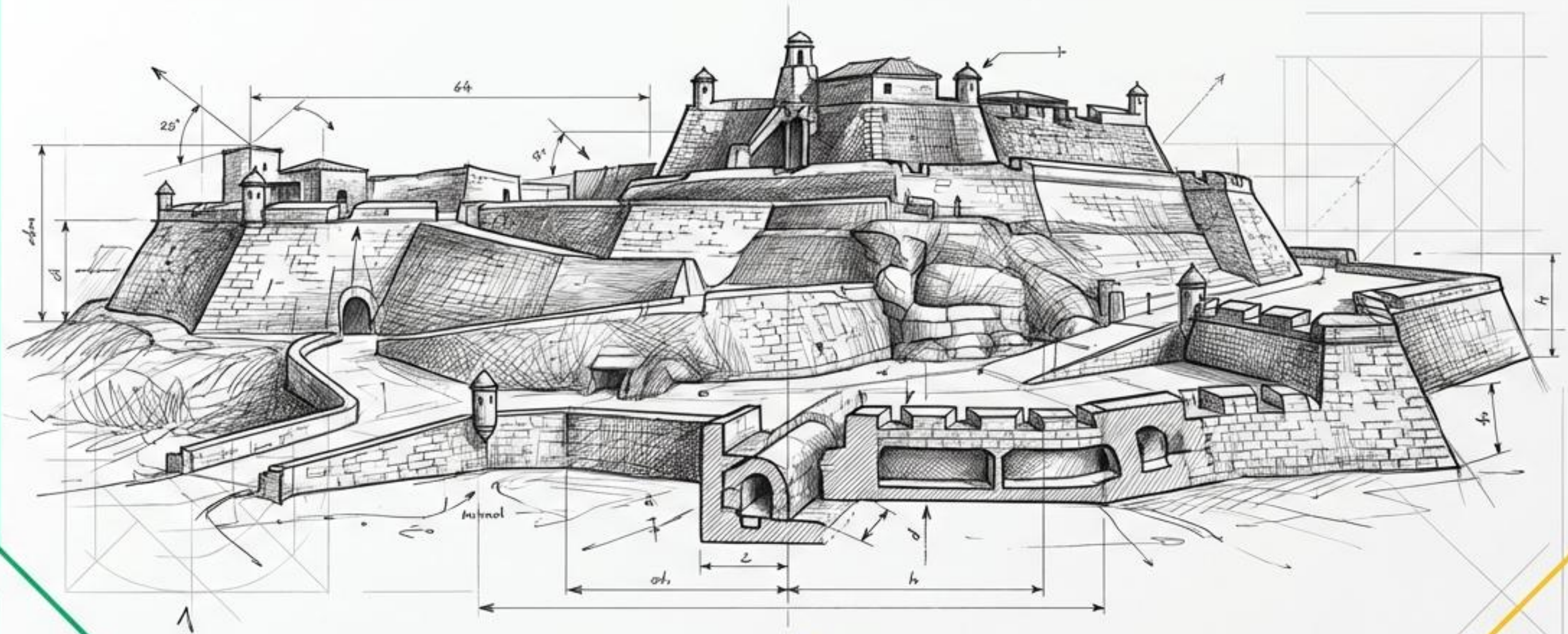

El aprendizaje experiencial como motor de valoración

El Programa Educativo sigue la línea metodológica de la transmisión de conocimiento empleada para la formación en oficios tradicionales.

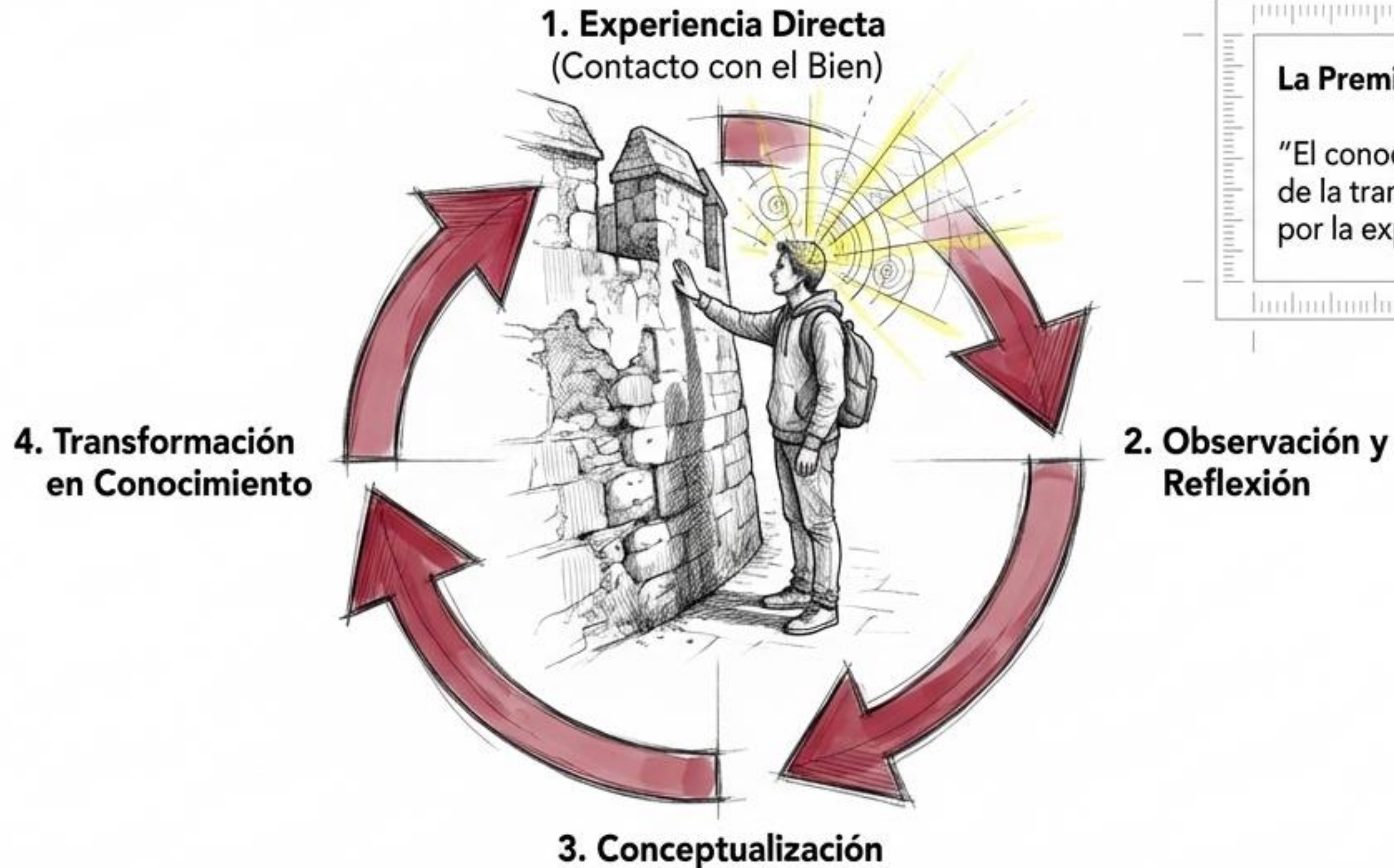

La Premisa de David Kolb:

“El conocimiento se crea a través de la transformación provocada por la experiencia”.

El alcance demográfico del programa ¡Vive tu Patrimonio!

Entre marzo y noviembre de 2025, el programa movilizó a miles de participantes hacia el patrimonio vivo.

10.160

Estudiantes, docentes y padres de familia participantes.

62 Instituciones Educativas en total:

- | | |
|--|---|
|  39 Distritales |  9 Privadas |
|  11 Departamentales |  3 Insulares |

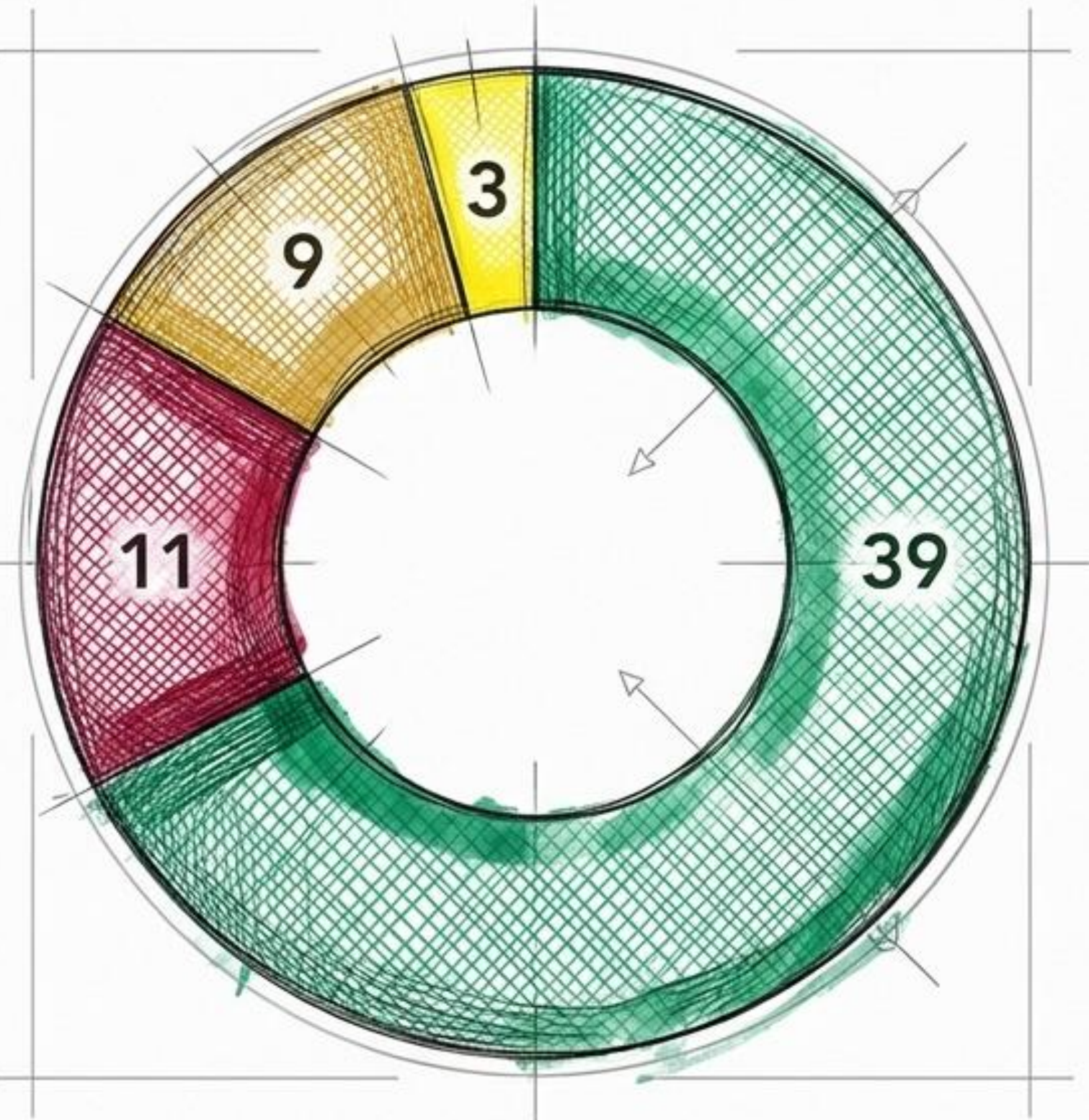

Para complementar la experiencia pedagógica, los menores reciben una gorra y un refrigerio durante los recorridos.

Tertulias Murallando: El diálogo ciudadano sobre las piedras

10 encuentros gratuitos realizados mensualmente en diferentes puntos de las murallas del Centro Histórico y de Getsemaní.

El Formato:

Invita al diálogo y al intercambio de opiniones para enriquecer las conversaciones en torno al patrimonio.

Los Protagonistas:

Investigadores, autores, académicos, y lo más importante: portadores y sabedores que viven y salvaguardan el patrimonio cultural.



Apropiación Social del Patrimonio

Estrategias de integración entre la comunidad y las fortificaciones de Cartagena de Indias.



Un Patrimonio Vivo

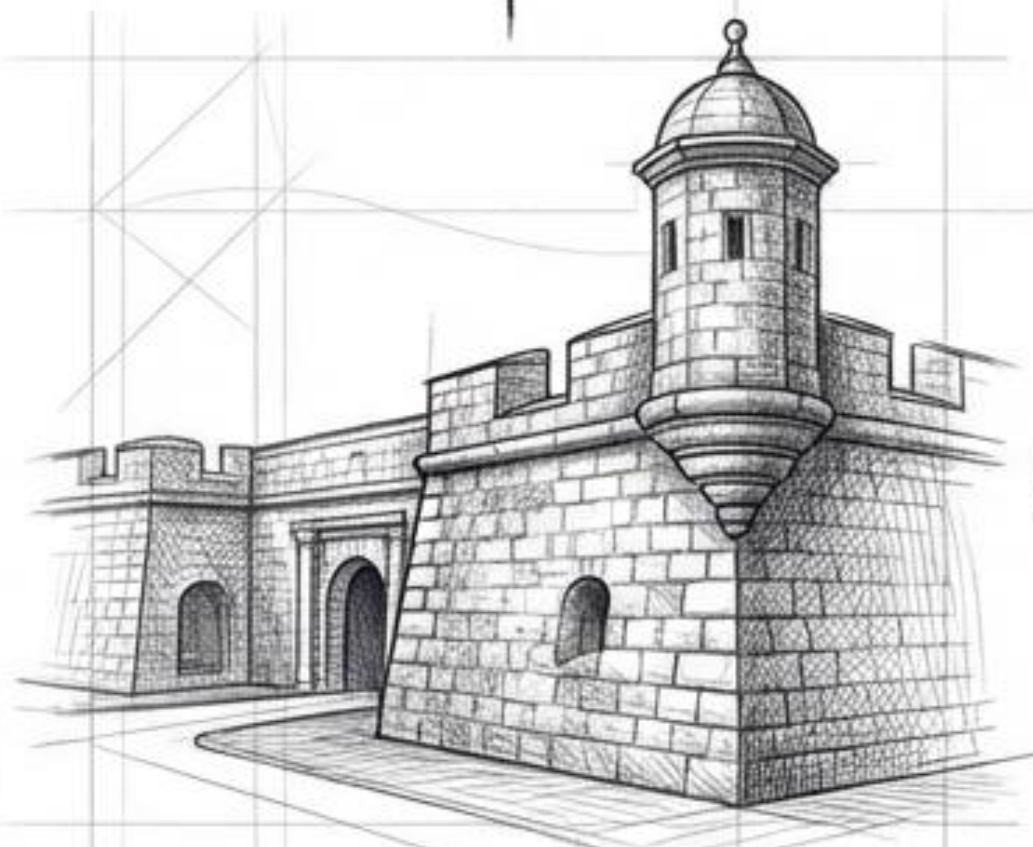

El Reto: La Etcar tiene la obligación de establecer estrategias que involucren a la comunidad en el cuidado de los bienes de interés cultural (Comodato).

La Estrategia: Fomentar el sentido de pertenencia mediante talleres de buenas prácticas, participación activa y celebración de tradiciones.

El Resultado: Conciencia ciudadana sobre su aporte vital en la conservación activa del patrimonio.

Alcance Territorial de los Talleres de Buenas Prácticas

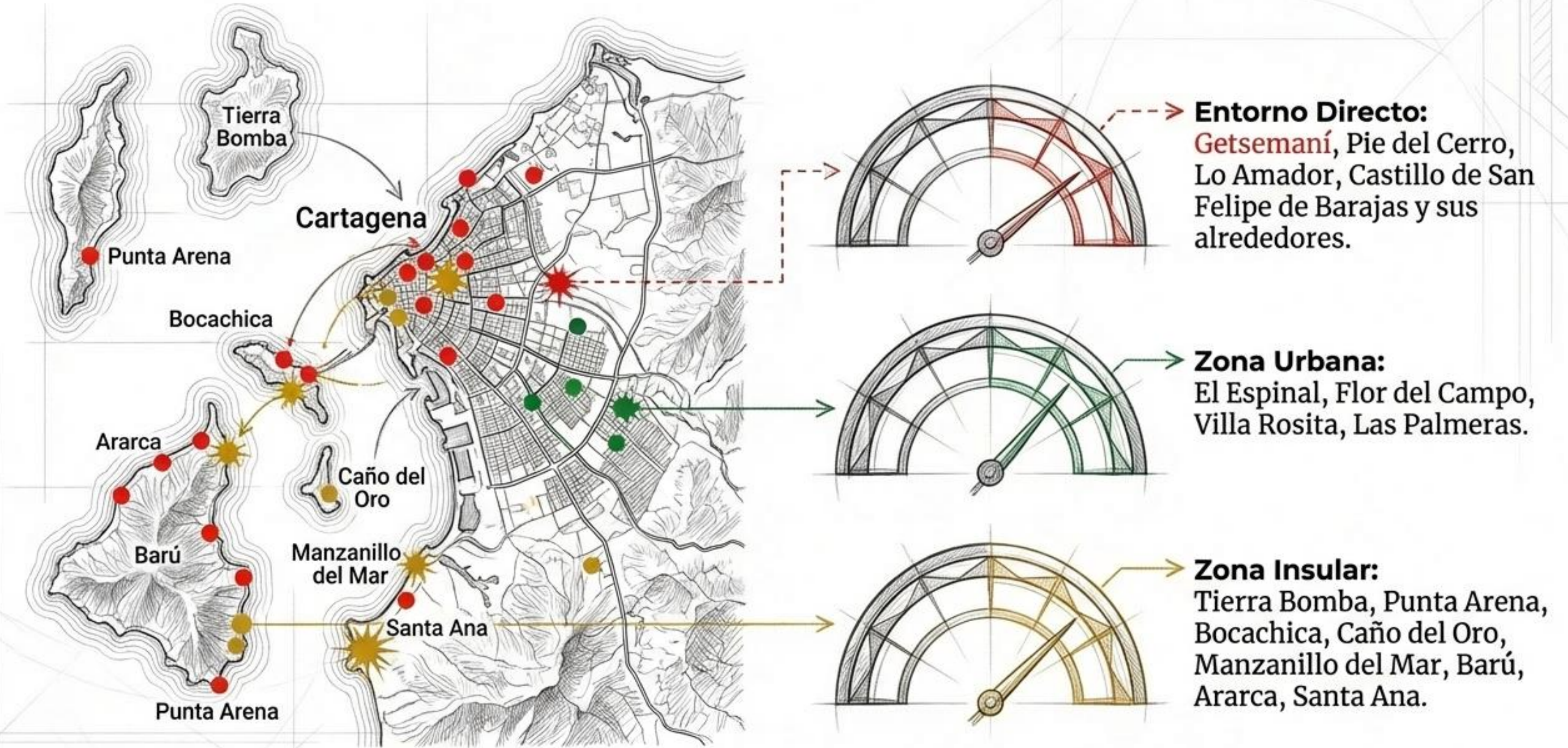

Del Baluarte a la Tradición: El Mandato del PEMP

El Plan Especial de Manejo y Protección (Resolución 1560 de 2018 / MinCultura) reconoce que el patrimonio fortificado no es solo de piedra; incluye las vocaciones socioculturales que le dan vida.

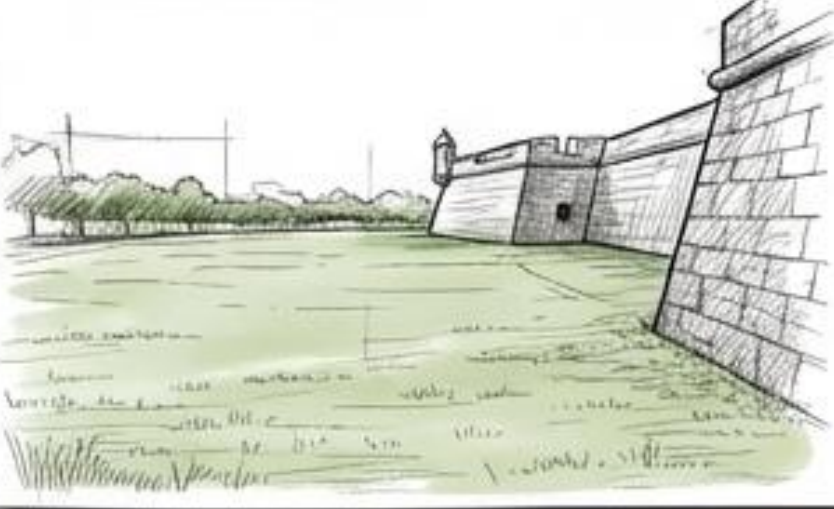
Bien Físico (Piedra)	Manifestación Cultural (Vida)	Valoración Social (Impacto)
 <p>Baluartes de Santa Bárbara y San José</p>	 <p>Campeonato de Bola de Trapo</p>	<p>Preserva la identidad y la idiosincrasia única del barrio Getsemaní.</p>
 <p>Baluarte de San José y Zona Verde de La Tenaza</p>	 <p>Festival Popular del Barrilete</p>	<p>Mantiene vivo un juego tradicional, asegurando el disfrute comunitario.</p>

Valoración y Conocimiento del Patrimonio Cultural

Cartagena de Indias 2025:
De la piedra estática
al escenario vivo.



El Motor del Ecosistema: Convocatoria de Estímulos

Fortaleciendo la pluralidad y transparencia en la evaluación para impulsar la apropiación social.

\$576 Millones (Inversión Total)

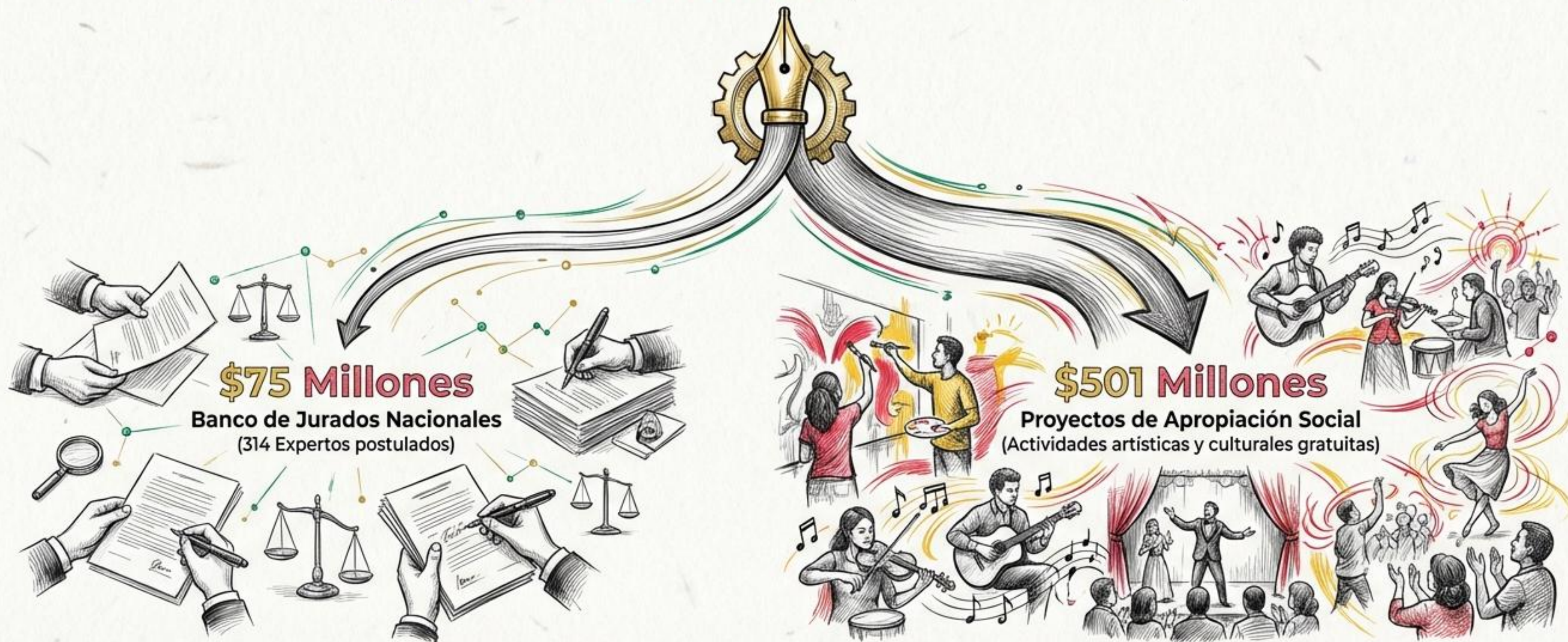

El Pulso de las Fortificaciones: Entrada Gratis para Colombianos



Total: +60,000 Visitantes

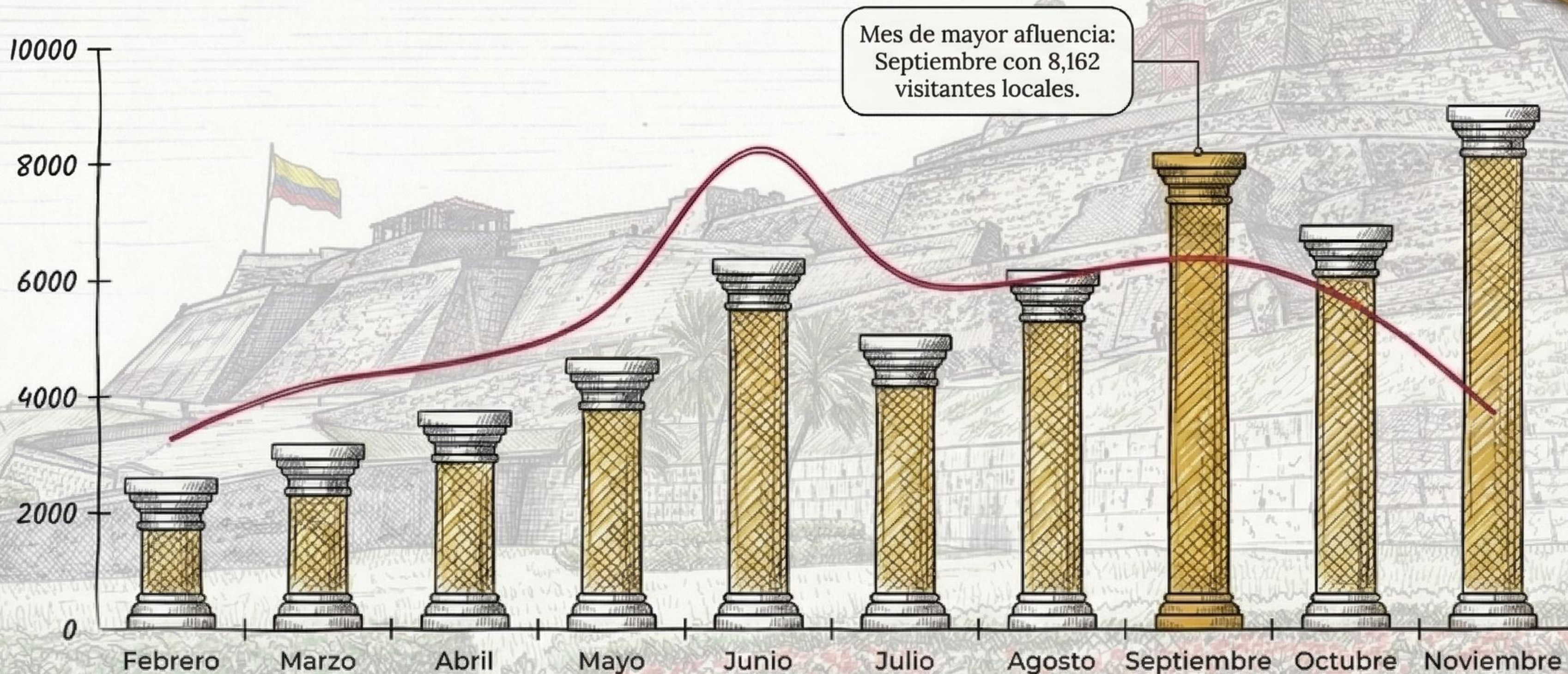

Corredores Culturales: El Movimiento en la Muralla

Estrategia ininterrumpida desde 2013 para la formación de públicos y el apoyo a gestores artísticos de la ciudad.

Número de Artistas Participantes:



Agendas Contrastadas: Circulación Constante vs. Temporada Alta

Muralla para todos (Agenda Permanente)

Enfoque: Acercamiento al patrimonio a través de talento local y departamental. Circulación continua.

Algunos artistas participantes: Cantadoras de Membrillal, Camerata Heroica, Pantomima "El invasor", Pabla Flores (Bullerengue).

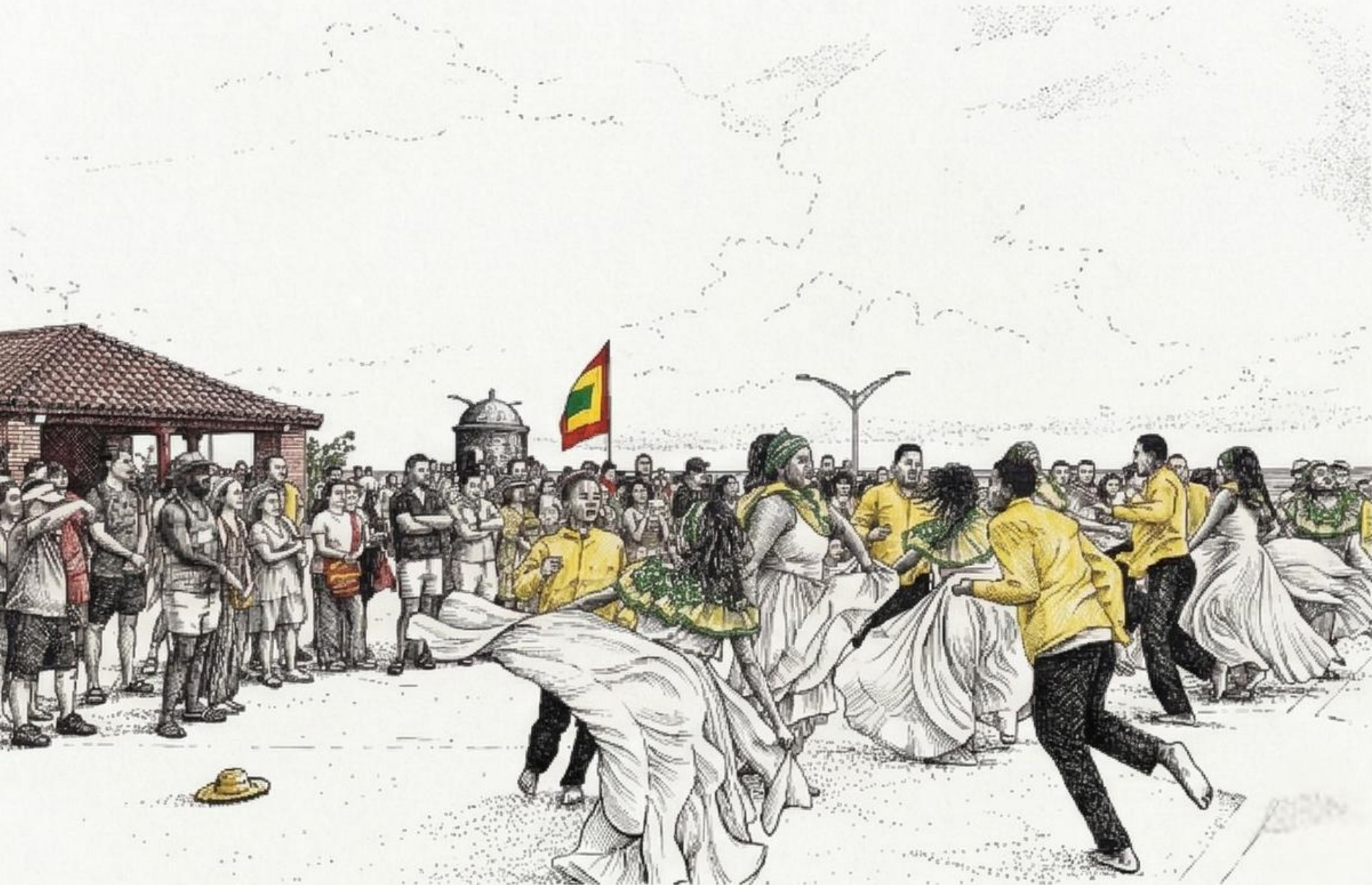

San Felipe. Fortaleza cultural (Agenda de Temporada)

Enfoque: Divulgación excepcional durante puentes festivos de junio (temporada de vacaciones).

Algunos artistas participantes: Obra de teatro "La Maestra", afrocaribeña Claro Torres, coro Voci del Mar.



Inmersión In Situ: Exposiciones 'Túnel de escape'

Alianza Etcar y MinCultura para suscitar reflexiones sobre el quehacer caribeño, su historia e idiosincrasia desde el interior de las bóvedas.



Septiembre: 'Guarrú, conjuro para devenir la lluvia' – María Antonia Méndez Mercado.

Octubre: 'Estacada' – José Julián Agudelo.

Valoración Social del Patrimonio

Estrategia integral de divulgación y memoria en Cartagena de Indias.

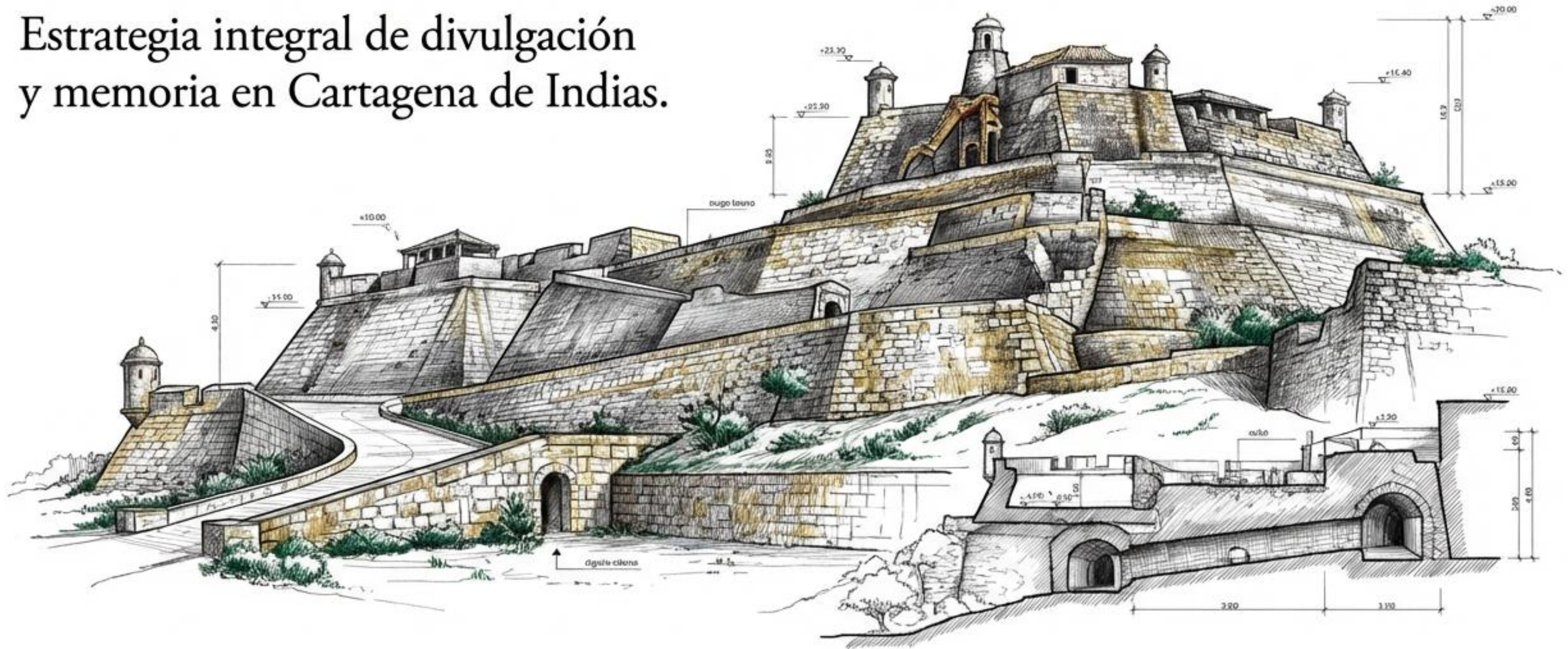

Memoria tangible: tres enfoques editoriales

Cartagena antemural. De la escarpa al olvido

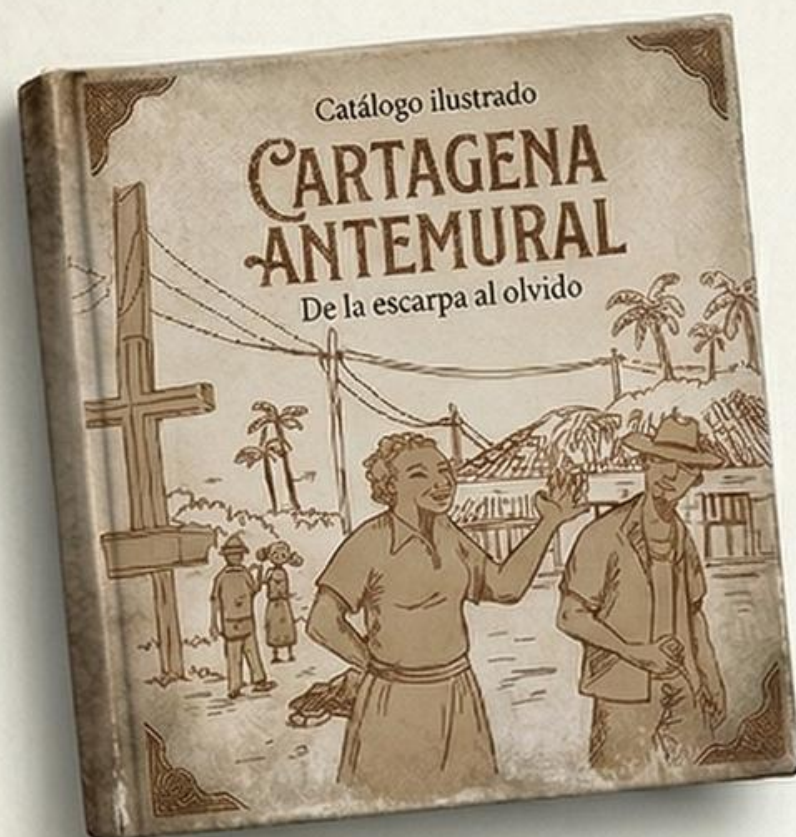

Formato: Catálogo ilustrado con postales y láminas para colorear.

Temática: Personajes, manifestaciones y oficios de la cotidianidad de los barrios Pekín, Pueblo Nuevo y Boquetilto.

Propósito: Memoria visual y rescate del patrimonio inmaterial.

Catálogo del Túnel de Escape



Formato: Proyecto editorial de lujo.

Temática: Recopilación de obras de artistas colombianos en el Aljibe, la Casamata y el Túnel de Escape (Baluarte de Santa Catalina).

Propósito: Generar memoria permanente de la intervención artística contemporánea.

Cartilla ¡Vive tu Patrimonio!



Formato: Cartilla de programa educativo.

Temática: Metodología, rutas patrimoniales y ejercicios prácticos.

Propósito: Motivar el estudio de la historia en las aulas de clase.

El Territorio Habla: Despliegue de Señalética Interpretativa

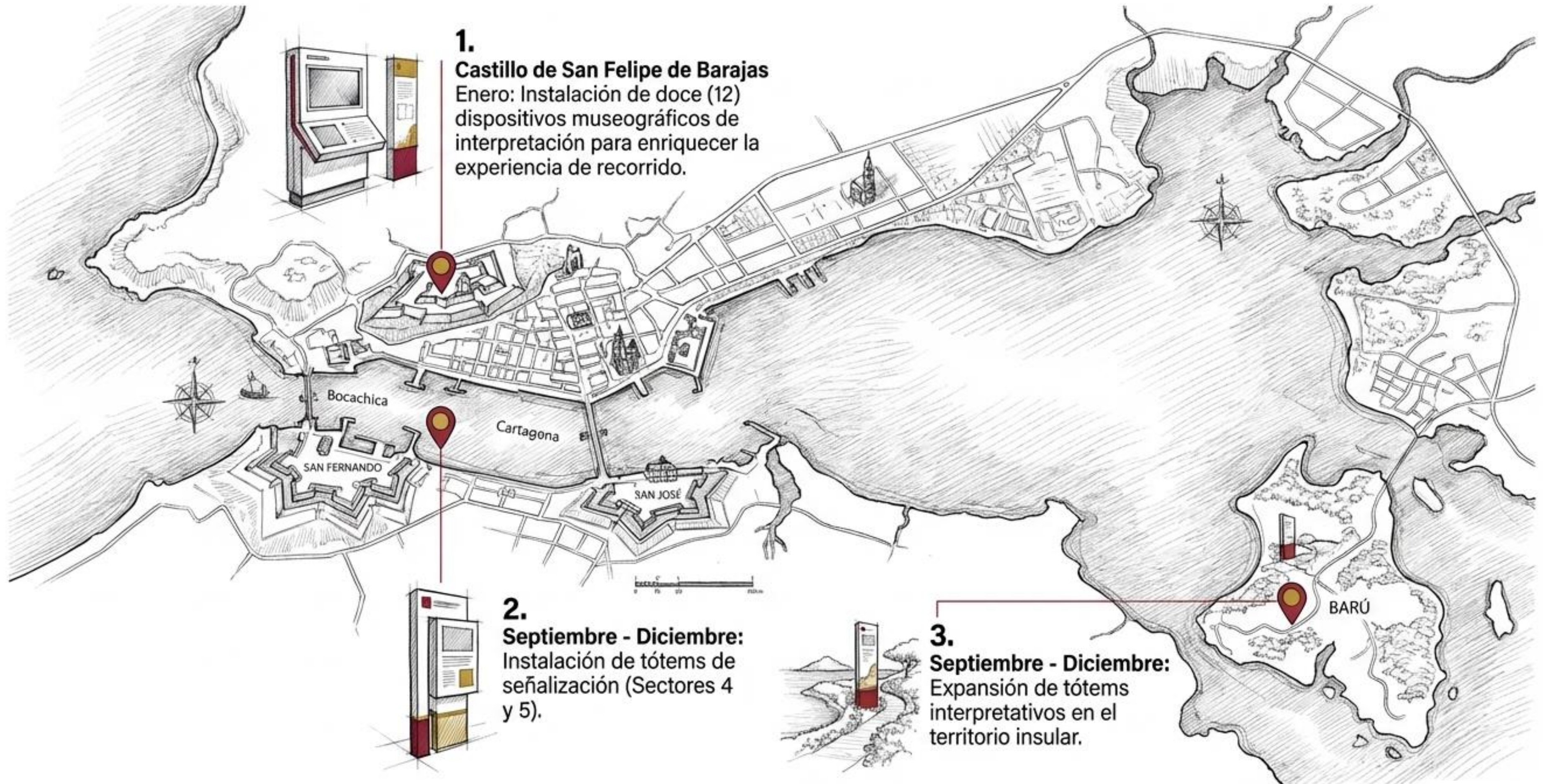

Ecosistema Meta: Explosión de Alcance Visual



Instagram

Crecimiento Exponencial: Instagram saltó de 45K visualizaciones en enero a picos de más de 500K y 600K entre mayo y agosto, consolidando una audiencia de 16,498 seguidores.



Facebook

Estabilidad y Depuración: Facebook mantiene un volumen de visualizaciones sostenido (hasta 75K en julio), mientras el sistema elimina proactivamente cuentas inactivas para mantener la calidad de los 17,874 seguidores.

El Futuro de la Historia: Evolución del Centro de Interpretación

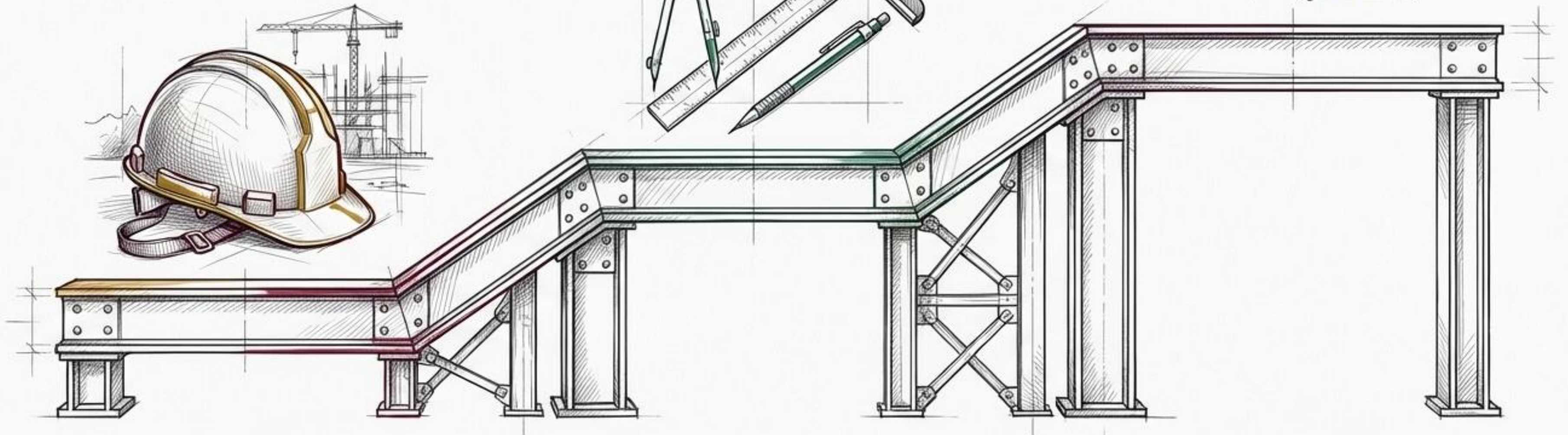

Fase 1 (Desde 2019):

Obra civil en el Castillo de San Felipe.
Creación del guion museográfico
original y revisión técnica por parte
del Museo Nacional.

Fase 2 (2024):

Diseño de mobiliario didáctico. Talleres de
cocreación de marca. Depuración de material
arqueológico. Contratación de identidad gráfica y
guiones audiovisuales. Solicitud de diseño al
Museo Naval para el espacio "Puerto de galeones".

Fase 3 (Proyección 2025):

Finalización absoluta de los diseños
gráficos y ajustes definitivos a los
guiones audiovisuales para la
instalación museográfica.

Construyamos la Memoria Juntos

El patrimonio vivo requiere de todas las manos.
Queremos conocer tu opinión.

